

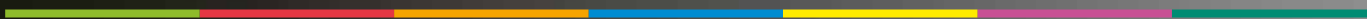

Binder LED –
mehr als Licht!

Binder LED –
more than light!



Binder Connector Group

Binder Connector Group

Führend in der Entwicklung und Fertigung von Steckverbindern für industrielle Anwendungen und Automatisierungstechnik
Leading in the Way of Development and Manufacturing Connectors for Industrial Applications and Automation Technology

Die Binder Connector Group mit Hauptsitz in Neckarsulm ist Teil eines mittelständischen Firmenverbundes und an den Standorten Deutschland, Schweiz, Frankreich, England, Schweden, Niederlande, China, Singapur und den USA vertreten.

In unseren Produktionsstätten erreichen wir eine besonders hohe Fertigungstiefe und entwickeln, konstruieren und produzieren auch individuell nach Kundenwunsch Lösungen in höchster Qualität und Präzision.

Das Familienunternehmen ist heute einer der führenden Hersteller von Rundsteckverbindern für industrielle Anwendungen.

Wir liefern für jede Anwendung das richtige Produkt. Hauptsächlich entwickeln und produzieren wir Industriesteckverbindungen, Steckverbindungen für die Sensor- und Automatisierungstechnik.

The Binder Connector Group, headquartered in the German town of Neckarsulm, is part of a medium-sized group of companies and has offices in Germany, Switzerland, France, the United Kingdom, Sweden, the Netherlands, China, Singapore and the USA.

Our production sites boast an exceptionally high level of vertical integration and are where we develop, design and produce solutions that meet the highest possible standards of quality and precision, including solutions that are built to meet specific customer requirements.

Today, this family-owned company is one of the leading manufacturers of circular connectors for industrial applications. We have what it takes to supply exactly the right product to suit every application. We mainly develop and produce industrial connectors as well as connectors for sensor and automation technology.

Franz Binder GmbH & Co. Elektrische Bauelemente KG

Rötelstraße 27
74172 Neckarsulm
Deutschland

Tel. +49 7132 325-0
Fax +49 7132 325-150

info@binder-connector.de
www.binder-connector.de



Binder Headquarter

Binder Nederland

Binder France

Binder USA



Binder verbindet die Welt

Binder Connects the World

Als einer der weltweit führenden Hersteller stehen die Produkte im Mittelpunkt unseres täglichen Handelns. Für nahezu jede Anwendung in der Industrie-Elektronik liefern wir aus über 5000 Katalogartikeln, 3000 Ausführungsvarianten und 500 kundenspezifischen Teilen das richtige Produkt.

As a world-leading manufacturer, our products are at the heart of our daily work. With a range of 5000 catalogue items, 3000 designs and 500 customised parts, we are able to supply exactly the suitable product for nearly every industrial electronics application.

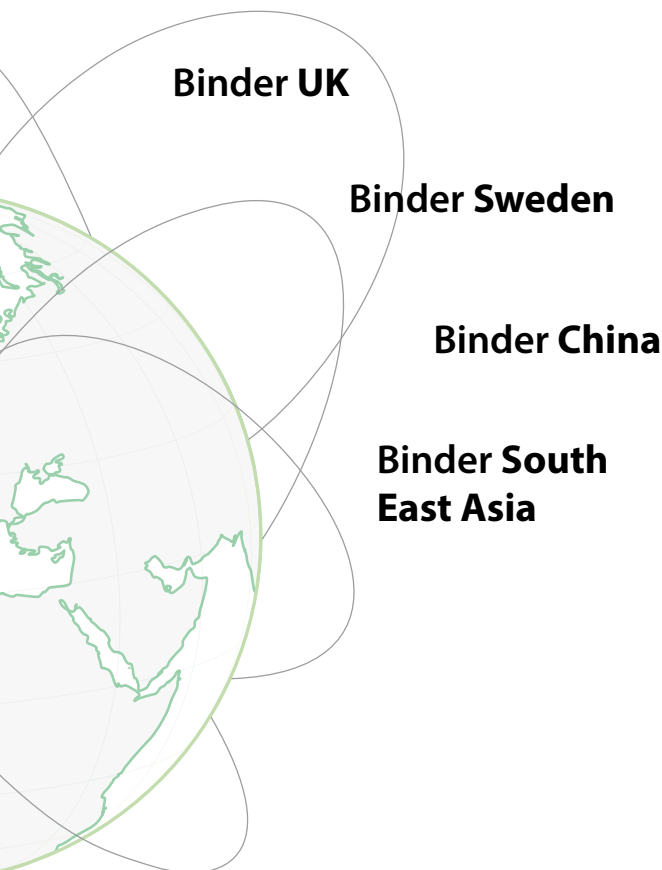

Binder UK Ltd.

Unit D, ATA House
Boundary Way
Hemel Hempstead
Hertfordshire HP2 7SS
United Kingdom

Tel. +44 1442 257339
Fax +44 1442 239545
info@binder-connector.co.uk
www.binder-connector.co.uk

Binder France SARL

29 rue des Peupliers
92752 Nanterre Cédex
France

Tel. +33 1 47 86 94 40
Fax +33 1 46 49 59 33
c.mitchell@binder-connector.fr
www.binder-connector.fr

Binder Sweden KB

Edsvallabacken 12
SE-123 43 Farsta
Sweden

Tel. +46 8 664 03 00
Fax +46 8 724 46 00
info@binder-connector.se
www.binder-connector.se

Binder Nederland B.V.

Postbus 3118
2130 KC Hoofddorp
Spieringweg 603J
2141 EB Vijfhuizen
Netherlands

Tel. +31 23 5747046
Fax +31 23 5747042
info@binder-connector.nl
www.binder-connector.nl

Binder USA, LP

3903 Calle Tecate
Camarillo, CA 93012
USA

Tel. +1 805 437 9925
Fax +1 805 504 9656
sales@binder-usa.com
www.binder-usa.com

Binder Connector South East Asia LLP

25 International Business Park
#04-09/10 German Centre
609916 Singapore
Singapore

Tel. +65 6513 9466
Fax +65 6563 0272
info@binder-connector.sg
www.binder-connector.sg

Nanjing Binder Electric Ltd.

1/F., Building 18, No. 2
Qingshuiting West Road
Jiangning District
211102 Nanjing
China

Tel. +86 25 8332 8591
Fax +86 25 8332 8590
bindernj@binder-connector.cn
www.binder-connector.cn

Binder – Auf dem Weg zur Marke

Binder – On the Way to Becoming a Brand

Eine Marke steht für Souveränität, Glaubwürdigkeit, Vertrauen und Differenzierung. Eine Marke braucht ein Gesicht in der Menge.

A brand stands for sovereignty, credibility, trust and differentiation. A brand needs a face in the crowd.

Binder, einer der führenden Anbieter für Rundsteckverbinder hat das Ziel, eine Marke zu werden und seinen Bekanntheitsgrad weiter auszubauen, das Image zu verbessern und sich von Wettbewerbern abzugrenzen.

Binder, one of the leading providers of circular connectors, has the target: to become a brand, in order to increase its degree of brand awareness, to improve its image and to distinct from the competitors.

Man will auffallen.

Man will gefallen.

Man will, dass man über Binder spricht.

Man will Fans haben.

We Want to Attract Attention.

We Want to be Liked.

We Want People to Talk about Binder.

We Want to have Fans.

Binder steht für Zuverlässigkeit, Qualität und Verantwortung

Binder Stands for Reliability, Quality and Responsibility

Binder, ein von traditionellen Werten geprägtes Unternehmen, steht für absolute Zuverlässigkeit gegenüber Kunden, Mitarbeitern und Dienstleistern.

Defined by traditional values, Binder is a company that customers, employees and service providers know they can always rely on.

Qualität, auch der Markenkern von Binder, und die Seele einer Marke.

Quality is also part of Binder's brand essence, and the soul of a brand.

Unser Anspruch ist höchste Qualität:

- in unseren Produkten
- in der Auswahl unserer Mitarbeiter
- an Zuverlässigkeit gegenüber unseren Kunden
- in der Verantwortung gegenüber Mitarbeitern, Kunden und Dienstleistern

Our claim is highest quality:

- in our products
- in the employees we choose
- in the sense of reliability we demonstrate to our customers
- in the sense of responsibility we have towards our employees, customers and service providers

Verantwortung übernehmen, zeigen und leben heißt für uns:

- auf Augenhöhe kommunizieren
- den Umgang mit unseren Mitarbeitern pflegen
- die Selbstverständlichkeit der Umwelt- und Ressourcenschonung

To take, to show and to live responsibility means for us:

- to communicate at eye level
- to be on familiar terms with our employees
- respecting the environment and the resources is self-evident for us

Offenheit und Ehrlichkeit sind das Fundament unseres täglichen Handelns.

Openness and honesty are the basis of our daily acting.



Die Leuchtdiode – LED

The light-emitting diode – LED

Die Leuchtdiode (LED) ist nicht nur eine der energieeffizientesten Lampen, sie setzt sich auch gern Akzente im Lichtdesign.

Die LED ist ein Halbleiter-Kristall, der durch Stromfluss zum Leuchten angeregt wird. Ein wenige Millimeter kleiner Kristall sitzt auf einem Reflektor, der das Licht punktgenau leitet. Der Reflektor mit dem Kristall ist auf einem Träger befestigt, der die elektrischen Kontakte enthält. Der Träger mit dem Kristall und Reflektor ist in Epoxyharz eingegossen.

LEDs erzeugen Licht in Farben, die vom Kristall-Material abhängen. Z. B. weißes Licht wird erzeugt, indem eine blaustrahlende Diode mit einem Leuchtstoff in weißes Licht verwandelt wird.

The light-emitting diode (LED) is not only one of the most energy-efficient lamps available today, it also adds a personal touch to lighting design.

The LED is a semiconductor crystal that emits visible light when charged with electricity. A crystal measuring just a few millimetres is positioned on a reflector which conducts the light with total accuracy.

The reflector and crystal are affixed to a bracket containing the electrical contacts.

The bracket with the crystal and reflector is typically encapsulated in epoxy resin. The colour of the LED light depends on the composition of the crystal. For instance, white light is generated by converting a blue diode with a fluorescent layer.



LICHT IST MEHR ALS NUR
HELLIGKEIT.

DIE FERTIGUNG EINES PERFEK-
TEN PRODUKTS ERFORDERT
DAS BESTE LICHT EINER LED.

LIGHT IS MORE THAN JUST
BRIGHTNESS.

THE MANUFACTURING OF A
PERFECT PRODUCT REQUIRES
THE BEST LIGHT OF AN LED.



Binder LED - die beste Leuchte Binder LED - the best luminaire

Maßzeichnung / Drawing

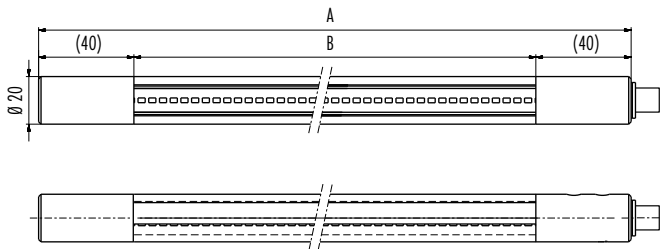

VERFÜGBARE VERSIONEN / AVAILABLE VERSIONS

Bestellnummer/Order Number	28 1200 000 04	28 1201 000 04	28 1202 000 04
Länge (A)/Length (A)	250 mm	358 mm	412 mm
Ausleuchtebereich (B)/ Length of lightening (B)	170 mm	278 mm	332 mm
Leistung/Rated Power	5,7 W	9,1 W	13,6 W
LEDs Gesamt/Built-in LEDs	60	96	144
Beleuchtungsstärke (1m)/ Illumination (1m)	95 Lux	152 Lux	227 Lux
Lichtstrom flux/luminous flux	227 lm	380 lm	569 lm
Stromaufnahme/Power input	235 mA	375 mA	562 mA

Polbild Stifteinsatz (Steckseite)
Contact arrangement male insert (mating side)

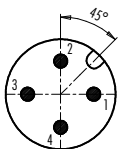

1 = + 24 V
3 = 0 V DC
2, 4 = frei/free

Lichtverteilungskurve / Light distribution curve
IF = 80 mA TS = 25 °C

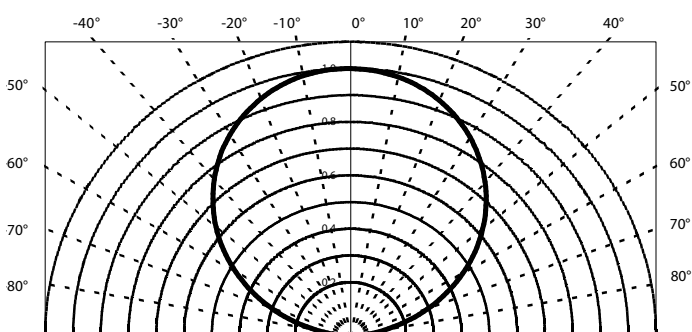

TECHNISCHE DATEN / TECHNICAL SPECIFICATIONS

Durchmesser/Diameter	20 mm
Gehäusefarbe/Colour of body	Alu
Lichtabstrahlwinkel/Angle of light radiation	120°
Leuchten-Lichtausbeute/Light yield	48 lm/W
Lichtfarbe/Light colour	4.000 K (nw) (3 Step Mac Adam)
Farbwiedergabe/Colour rendering (RA/CRI)	> 80
Spannung/Voltage	24 V DC
Betriebstemperatur/Temperature in use	- 25 °C /+ 60 °C
Lagertemperatur/Storage temperature	- 40 °C /+ 85 °C
Schutzart ¹⁾ /Degree of protection ¹⁾	IP69K
Lebensdauer ²⁾ /Durability ²⁾	50.000 h
M12 Anschluss/M12 connection	4 pol/pin
Profibus/Profinet	über Interface/per interface

¹⁾ In montiertem Zustand mit umspritzter Binder M12 Buchsenleitung./Fully assembled with moulded Binder M12 female connector.

²⁾ Lebensdauer L70 bei 25 °C./Lifetime L70 life expectancy at 25 °C.



Original Binder Zubehör Original Binder Accessories

M12 Anschluss Kabeldose, Schraubklemmanschluss
M12 female cable connector, screw clamp connection

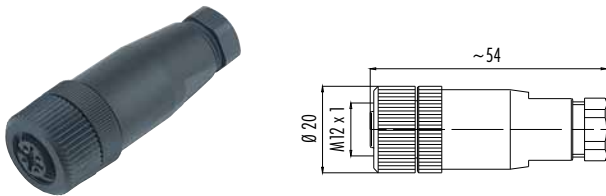

TECHNISCHE DATEN / TECHNICAL SPECIFICATIONS

Bestellnummer/Order Number	99 0430 10 04
Polzahl/Number of contacts	4
Kabeldurchlass/Cable outlet	4–6 mm
Abmessungen Stecker/Dimensions connector	20 x 54 mm
Material Gehäuse/Material of housing	PA
Anschlussquerschnitt/Wire gauge	max. 0,75 mm ² (max. AWG 20)

M12 Anschluss Kabeldose, umspritzt
M12 female cable connector, moulded

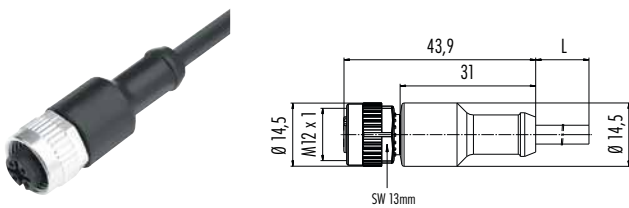

TECHNISCHE DATEN / TECHNICAL SPECIFICATIONS

Bestellnummer/Order Number	2m 77 3430 0000 50004–200 5m 77 3430 0000 50004–500
Umspritzt/Overmolded	ja/yes
Abmessungen Stecker/Dimensions connector	14,5 x 43,9 mm
Material Kabel/Cable material	PUR
Polzahl/Pins	4 x 0,34 mm ²
Länge (andere Längen auf Anfrage) Length (other lengths on request)	2 m, 5 m

Polbild Buchseneinsatz (Steckseite)
Contact arrangement female insert (mating side)

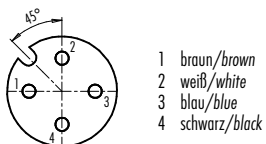



Zubehör Accessories

LED Netzteil mit Eurostecker Power supply with euro plug

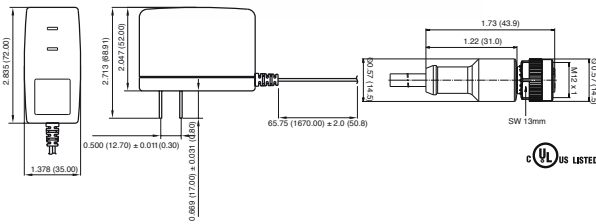

TECHNISCHE DATEN / TECHNICAL SPECIFICATIONS

Order Number	28 1204 000 US
Input	100-240 V, 50/60 Hz
Output	24 V, 0.63 A
Output Rated Power	25 W
Operating Temperature	0°C /+ 60°C
Storage Temperature	-20°C /+85°C
Short-circuit proof	yes
Efficiency	83 %
Feature	CE, UL

Netzteil, konfektionierbar Power supply, assembly possible

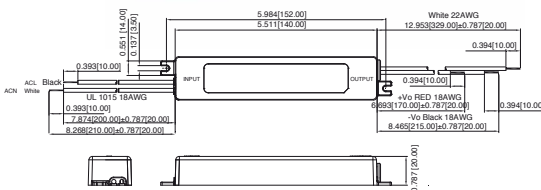

TECHNISCHE DATEN / TECHNICAL SPECIFICATIONS

Order Number	28 1205 000 US
Input	100-277 V, 47/63 Hz
Output	24 V, 1.1 A
Output Rated Power	25 W
Operating Temperature	-40°C /+50°C
Storage Temperature	-40°C /+85°C
Short-circuit proof	yes
Efficiency	86 %
Feature	CE, UL

Befestigungselement Fixing element

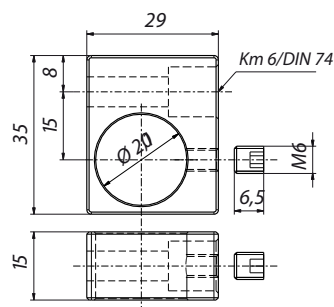

TECHNISCHE DATEN / TECHNICAL SPECIFICATIONS

Bestellnummer / Order Number	28 1203 000 00
Material / Material	Alu eloxiert Kanten gerundet / Alu anodized rounded edges
Fixierschraube (Material) / Fixing screw (material)	PVC

LICHT WÄRMT
LICHT ERHELLT
LICHT ERFREUT

LICHT IST LEBEN

LIGHT HEATS UP
LIGHT ILLUMINATES
LIGHT PROVIDES HAPPINESS

LIGHT IS LIFE

Das Wichtigste in Kürze

Most important in
short form

■ LED-Leuchte / LED luminaire

Polzahl Contacts	Länge Length	Lichtstärke Luminosity	Bestell-Nr. Ordering-No.
4	250 mm	277 lm	28 1200 000 04
4	358 mm	380 lm	28 1201 000 04
4	412 mm	569 lm	28 1202 000 04

■ M12 Kabeldose / M12 female cable connector

Polzahl Contacts	Kabeldurchlass Cable outlet	Bestell-Nr. Ordering-No.
4	4–6 mm	99 0430 10 04

■ M12 Kabeldose, umspritzt / M12 female cable connector, moulded

Polzahl Contacts	Kabelmantel Cable jacket	Lichtstärke Luminosity	Bestell-Nr. Ordering-No.
4	PUR	2 m	77 3430 0000 50004–0200
		5 m	77 3430 0000 50004–0500

■ LED Netzteil mit Eurostecker / Power supply with euro plug

Bestell-Nr. Ordering-No.
28 1204 000 00

■ Netzteil, konfektionierbar / Power supply, assembly possible

Bestell-Nr. Ordering-No.
28 1205 000 00

■ Befestigungselement / Fixing element

Material	Schraubengröße Screw size	Bestell-Nr. Ordering-No.
Alu	M6	28 1203 000 00



**Franz Binder GmbH & Co.
Elektrische Bauelemente KG**

Rötelstraße 27
74172 Neckarsulm
Deutschland

Tel. +49 7132 325-0
Fax +49 7132 325-190

vk@binder-connector.de
www.binder-connector.de

