

EK40



Perforatrice idraulica compatta

Base EUROCOMACH	ESP100 (cingolo allargabile)	
Motore	tipo	Yanmar 4TNV98
Potenza motore	Kw/hp	46,5/63,2
Lunghezza sottocarro	mm	2998 (3076)
Larghezza sottocarro	mm	2320 (2320/2920)
Larghezza pattini	mm	450
Sistema idraulico		
Pompa principale	l/min	185
Pompa ausiliaria	l/min	20
Rotary		
Coppia nominale	kNm	34
Velocità di rotazione (2)	rpm	0-22 / 0-60
Argani		
Tiro argano principale	kN	48
Diametro fune argano principale	mm	15
Tiro argano ausiliario	kN	16
Diametro fune argano ausiliario	mm	9
Perforazione		
Asta telescopica rotonda a bloccaggio		
Diametro massimo di perforazione	mm	1000
Profondità massima di perforazione	m	20 (24)
Forza di spinta	kN	60
Forza di estrazione	kN	60
Corsa massima Rotary	mm	1200+1000
Trasporto		
Lunghezza	mm	6720
Larghezza	mm	2320
Altezza	mm	3050
Peso operativo		
	Kg	12000 (13300)

Le caratteristiche tecniche possono subire variazioni senza preavviso

GEAX s.r.l.

Via Campoceraso 13 60027 Osimo (AN) Italy
tel. +390717131953 fax. +39071715199
info@geax.it www.geax.it

DEALER



DRILLING EQUIPMENT

GEAX EK40

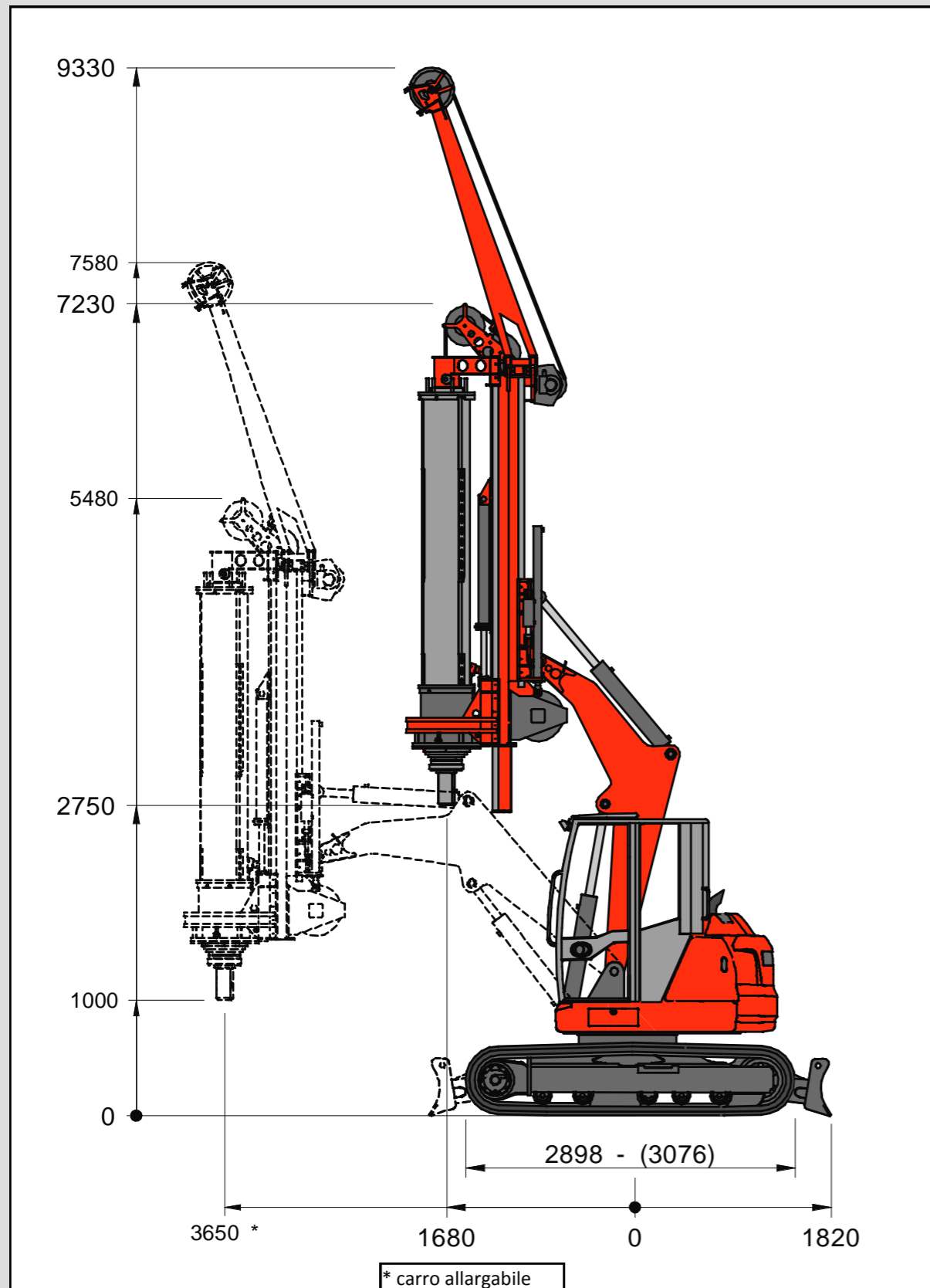

GEAX EK40

Caratteristiche principali:

- Struttura molto rigida e leggera
- Movimenti di posizionamento veloci e precisi
- Ampio raggio di posizionamento dell'utensile
- Elevate stabilità e manovrabilità in cantiere
- Manutenzione semplificata
- Eccellente visibilità dell'area di lavoro
- Cingolo allargabile (optional)
- Allineamento verticale automatico della torre (optional)
- Profondimetro digitale
- Sistema satellitare GPS
- Predisposta per lavorare in differenti configurazioni:
 - Asta telescopica
 - Elica continua CFA
 - Diaframmi
 - Martello idraulico
- Sistema di spinta BPS brevettato per pali CFA

