



GB

- Compact high vacuum unit
- Designed with strong transport platform with noise damped cabinet and outlet
- Integrated filter unit type AJ
- Filter equipped with automatic compressed-air cleaning by timer
- Manometer for differential pressure display
- AJ-filter standard equipped with G102 filter cartridge
- Extraction by side channel blower type VHB
- Unit designed for long-term operation
- Side channel blower overload is prevented by vacuum limiter
- Is available with powder enamelled hot-galvanized steel plates (requires weather-proofed covering)

D

- Kompakte Hochvakuum-Unit
- Aufgebaut auf kräftige Transportplattform mit schalldämpfem Gehäuse und Abluft
- Integrierte Filteranlage Typ AJ
- Filter mit automatischer Druckluft-Reinigung durch Timer ausgerüstet
- Manometer für Differenzdruckanzeige
- AJ-Filter Standard mit G102 Filterpatrone ausgerüstet
- Sauger ist ein Seitenkanalgebläse vom Typ VHB
- Einheit für Langzeitbetrieb konstruiert
- Überlastung des Seitenkanalgebläses wird durch Vakuumbegrenzer verhindert
- Ist erhältlich in pulverlackierten feuerverzinkten Stahlplatten (erfordert wettergeschützte Eindeckung)



Service

Service is easy through door.



Dust container

Quicklock-adjustable dust container in metal.



Manometer

Differential manometer indicates filter differential pressure.



Relocation

Filter is easy to move by hand pallet truck or forklift truck.

Colour/Farbe: RAL 5007/7011 (structure/Struktur)



Service

Wartung läßt sich leicht durch Tür vornehmen.

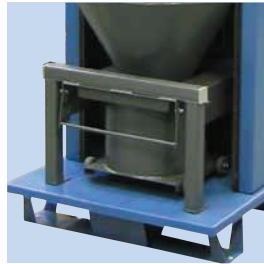

Staubschublade

Quicklock-justierbare Staubschubladen aus Metall.

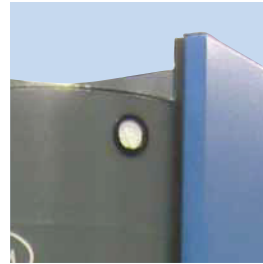

Manometer

Minihelic-Manometer zeigt den Differenzdruck des Filters.



Verschiebung

Einheit ist leicht mit Hilfe von Hubwagen oder Gabelstapler zu verschieben.

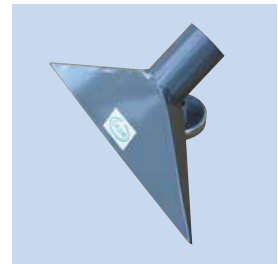

GB

For the construction of fixed units we have a wide range of high pressure ducts, fittings and couplings.

Also available:

- Tight sliding dampers
- Flap valves, which can be fitted with micro-switches for e.g. large extraction
- Controls, frequency converters and system controls
- Pin-point extraction
- Hood, slot nozzles and plastic adapters for valves, hoses and cleaning equipment

D

Zum Aufbau von festen Anlagen führen wir ein umfassendes System von Hochdruckrohren, Fittings und Kupplungen.

Auch erhältlich:

- Dichte Absperrschieber
- Klapventile, die mit Micro-switch für z.B. Absaug-Start ausgestattet werden können
- Steuerungen, Frequenzumformer und Systemüberwachungen
- Punktabsaugung
- Trichter, Schlitzdüsen und Kunststoff-Adapter für Ventile, Schläuche und Reinigungs-ausrüstung

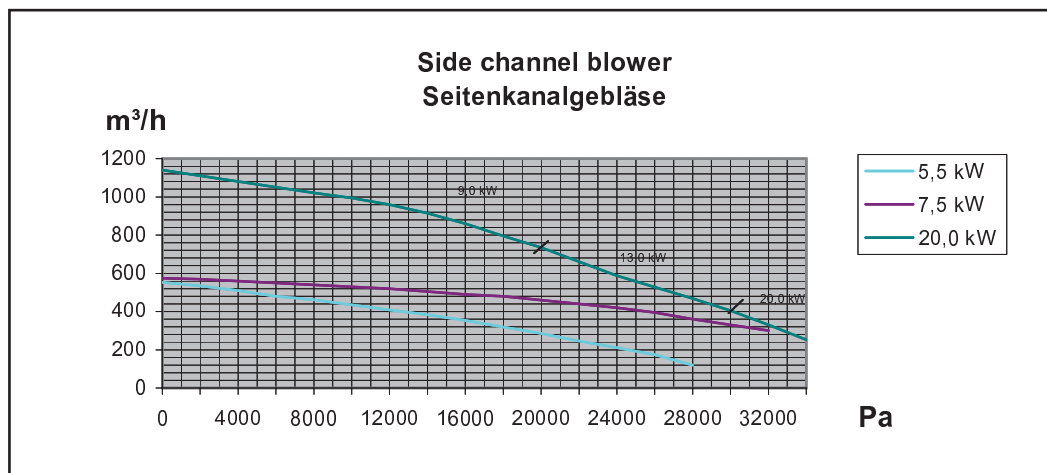

GB

Also available with:

- Weather-proofed covering set (requires hot-galvanized steel plates)
- Compressed-air connection in top inclusive external Cejn-coupling
- External terminal box on side top for filter control of jet filter unit type AJ (only HSU)
- Reinforcement for grid box for lift with forklift or crane

D

Auch erhältlich mit:

- Wettergeschütztes Eindeckungsset (erfordert feuerverzinkte Stahlplatten)
- Druckluftanschluß oben einschl. externer Cejn-Kupplung
- Elektrischer Klemmschutzkasten auf der Seite oben für Filtersteuerung auf Jetfilteranlage Typ AJ (nur HSU)
- Verstärkung für Gitterbox für Transport mit Gabelstapler oder Kran

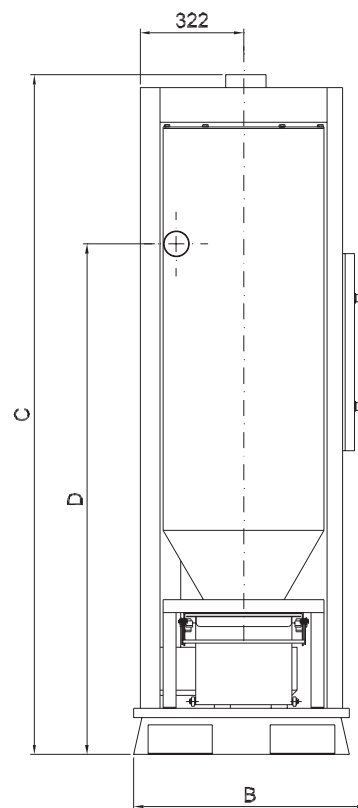
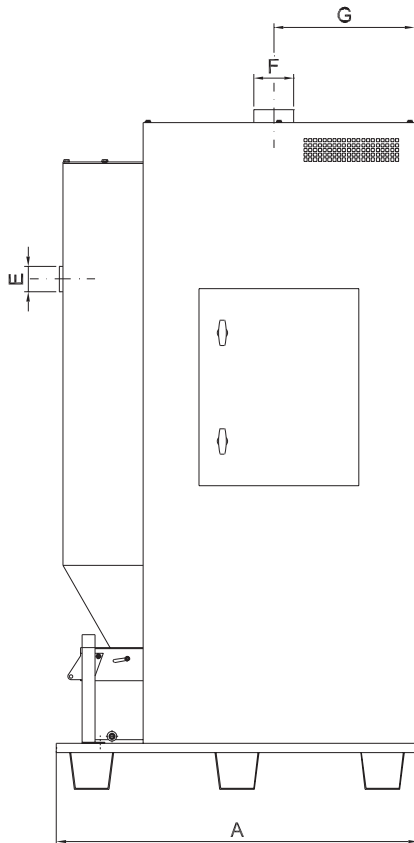

Type	Filter unit	[kW]	Filter area [m ²]	A	B	C	D	E	F	G	H	Weight [kg]	Dust container [L]	Order no.
HSU 5500	AJ 6	5.5	6	1125	724	2115	1593	ø76	ø125	439	329	220	17	04 732 000
HSU 7500	AJ 6	7.5	6	1125	724	2115	1593	ø76	ø125	439	329	250	17	04 733 000
HSU 9000	AJ 12	9.0	12	1350	850	2390	1870	ø108	ø125	439	329	280	38	04 734 000
HSU 13000	AJ 12	13.0	12	1350	850	2390	1870	ø108	ø125	439	329	300	38	04 735 000

Recht auf Änderungen bleibt vorbehalten. / Data is subject to alterations.

GB

High vacuum unit type HSU-F with built-in frequency converter type ABB ACH 550, IP 54 incl. net filter and display - delivered completely wired incl. CEE-plug and compressed air quick coupling outside:

D

Hochvakuum-Unit Typ HSU-F mit eingebautem Frequenzumrichter Typ ABB ACH 550, IP 54 einschl. Netzfilter und Display - wird komplett verdrahtet einschl. CEE-Stecker und Druckluft-Schnellkupplung aussen geliefert:

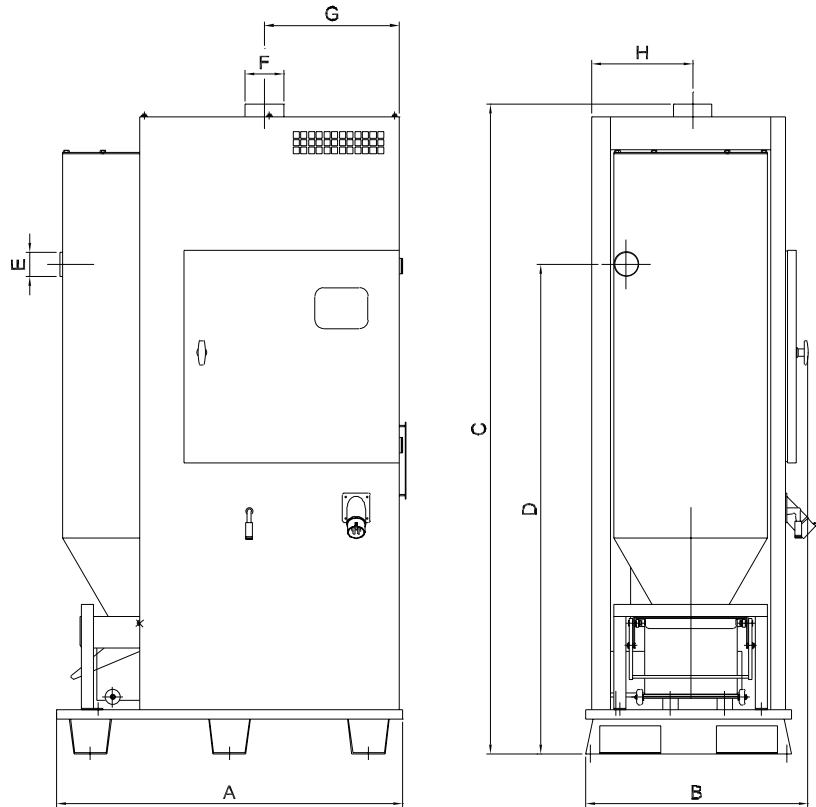

Type	At 60Hz [kW]	Frequency converter [kW]	Filter area [m ²]	A	B	C	D	E	F	G	H	Weight [kg]	Dust container [L]	Order no.
HSU-F 5500/AJ 6	6.3	7.50	6	1125	724	2115	1593	ø76	ø125	439	329	220	17	04 732 300
HSU-F 7500/AJ 6	8.6	11.0	6	1125	724	2115	1593	ø76	ø125	439	329	250	17	04 733 300
HSU-F 9000/AJ 12	11.0	11.0	12	1350	850	2390	1870	ø108	ø125	439	329	280	38	04 734 300
HSU-F 13000/AJ 12	15.0	15.0	12	1350	850	2390	1870	ø108	ø125	439	329	300	38	04 735 300

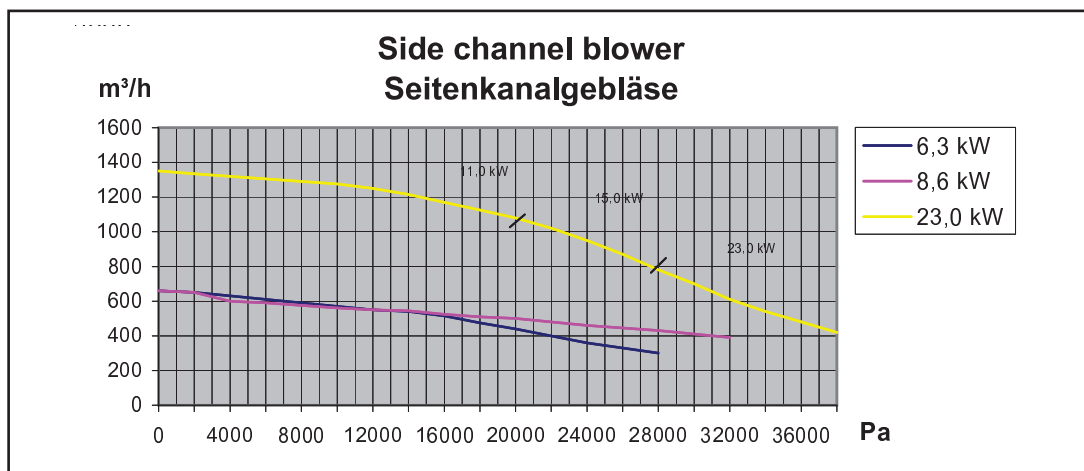

Rev. 04.11
Recht auf Änderungen bleibt vorbehalten. / Data is subject to alterations.