

Roadrunner





Roadrunner

Der Aufzug für höhere Aufgaben!

Der Klaas Roadrunner präsentiert sich variabel, dynamisch und leistungsstark. Er ist ein zuverlässiger Helfer bei Umzügen und bietet praktischen Komfort. Einfache Handhabung und ausgereifte Technik gewährleisten schnelle Einsatzbereitschaft. Der Aufzug mit Förderhöhen von 25 und 29 m kann auf verschiedene 3,5-Tonnen-LKW aufgebaut werden. Bei Ausfahrängen von 33 und 37 m liegt der Transporter unter der 7,5-Tonnen-Grenze.

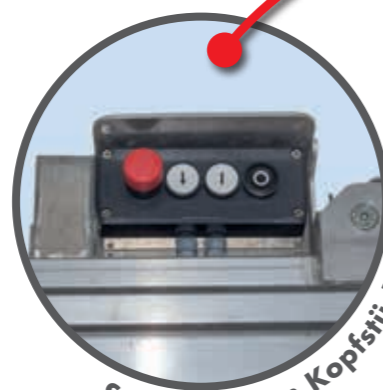

Steuerung am Kopfstück



Fernbedienung



abklappbare Seitenwände



Neigungsverstellung



Unterverlängerung

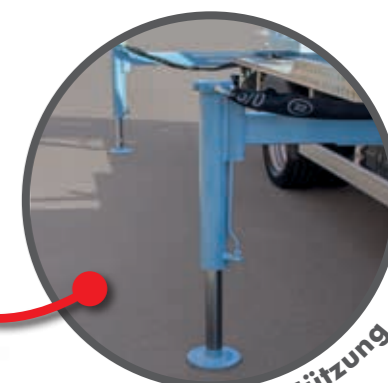

Abstützung

Möbelbehälter

Der Roadrunner kann wahlweise mit einem starren oder dreh-ausziehbaren Möbelbehälter ausgestattet werden. Die Bordwände sind klappbar. Optional ist der Möbelbehälter mit verlängerten Seitenklappen lieferbar. Dadurch vergrößert sich im ausgeklappten Zustand die Transportfläche und das Transportgewicht wird optimal auf die Fläche verteilt. Durch die Neigungsverstellung kann der Möbelbehälter in jeder Neigung waagrecht eingestellt werden.

Steuerung

Der Roadrunner verfügt über eine Einhandbedienung aller hydraulischen Funktionen. Über feinfühlig arbeitende Steuerschieber direkt am Gerät wird die Schiene ausgefahren und aufgebaut. Serienmäßig ist der Roadrunner mit einer Fernbedienung für den Schlittenbetrieb ausgestattet. Damit kann der Möbelschlitten von oben und unten bedient werden. Das vereinfacht das punktgenaue Anfahren der optimalen Endposition.

Durch sanftes Anfahren und Abbremsen des Schlittens wird das zu transportierende Umzugsgut geschont und die Sicherheit erhöht. Serienmäßig bietet die Fernbedienung eine Motor-Start/Stop-Funktion, mit der das Gerät auch von oben an- und ausgeschaltet werden kann. Der Automatikbetrieb wird durch Sensoren gesteuert. Ohne Programmierung oder kompliziertes Einstellen ist das System direkt betriebsbereit.

Motor

Der Aufzug kann wahlweise über einen Nebenantrieb (PTO) vom Fahrzeug aus oder alternativ über einen 230-Volt-Elektromotor angetrieben werden. Der Elektromotor kann über ein 20 m-Kabel ans Stromnetz angeschlossen werden. Er ermöglicht geräuscharmes Arbeiten und ist immer dann sinnvoll, wenn der Aufzug an besonderen Orten wie Krankenhäusern etc. zum Einsatz kommt.

Aufbau

Der Aufbau erfolgt über Steuerschieber direkt am Gerät. Der Drehkranz mit dem Schienenpaket ist stufenlos um 90° nach links und rechts drehbar. Die Einhandbedienung sorgt für mehr Sicherheit beim Auf- und Abbau des Gerätes. Zwei Hubzylinder mit Rohrbruchsicherung sorgen für ein verwindungsarmes Anheben der Schienen. Ein gerades und sicheres Ausfahren der Schienen wird durch justierbare, seitliche Führungsrollen und zwei Schienenwinden gewährleistet. Eine Schlaffseilsicherung an der Schienen- und Schlittenwinde hält das Seil gespannt.

Abstützsystem

Der Roadrunner hat eine Vierfach-Abstützung aus massivem Spezialstahl, die mit einer vollhydraulischen, komfortablen Bedienung ausgestattet ist. Die Stützbalken werden seitlich ausgezogen. Besonders lange Stützzylinder stellen auch in schrägem Gelände waagrecht Aufbauen sicher.

Unterverlängerung

Die Unterverlängerung ist 3 m lang und kann flexibel ausgezogen werden. Dadurch wird eine niedrige Ladehöhe erzielt, die den Rücken schont.



Technische Informationen

Roadrunner 25/5

Grundschielenlänge 5,0 m
 Ausfahrlänge 25,0 m
 Fahrzeugmaße* 5.550 x 1.820 x 2.750 mm

Roadrunner 29/4.5

Grundschielenlänge 4,5 m
 Ausfahrlänge 29,0 m
 Fahrzeugmaße* 5.620 x 1.820 x 2.780 mm

Roadrunner 29/5

Grundschielenlänge 5,0 m
 Ausfahrlänge 29,0 m
 Fahrzeugmaße* 5.640 x 1.820 x 2.840 mm

Roadrunner 33/5

Grundschielenlänge 5,0 m
 Ausfahrlänge 33,0 m
 Fahrzeugmaße* 5.730 x 1.820 x 2.900 mm

Roadrunner 37/5

Grundschielenlänge 5,0 m
 Ausfahrlänge 37,0 m
 Fahrzeugmaße* *je nach Fahrzeugtyp

Schlittengeschwindigkeit 48 m/min
 Traglast 300/400 kg
 Möbelbehälter 1.500 x 1.000 x 400 mm
 Zubehör Möbelbehälter starr
 Möbebehälter dreh-/ausziehbar
 Alu-Teleskopstützen
 Fassadenschutzplanken

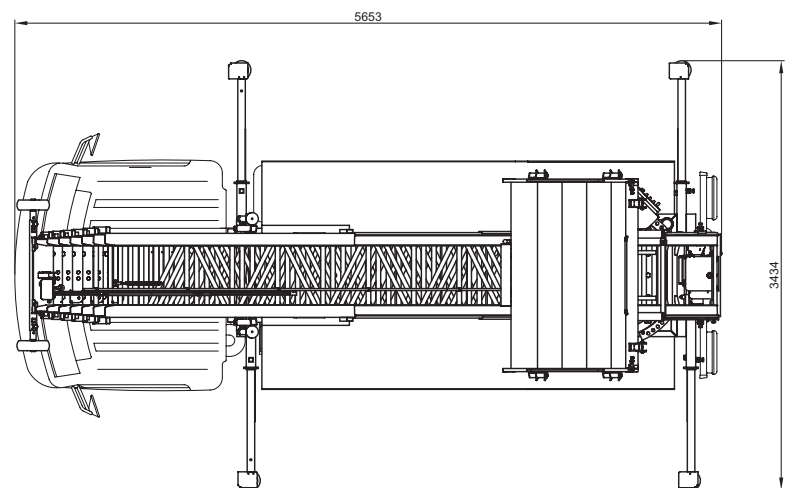
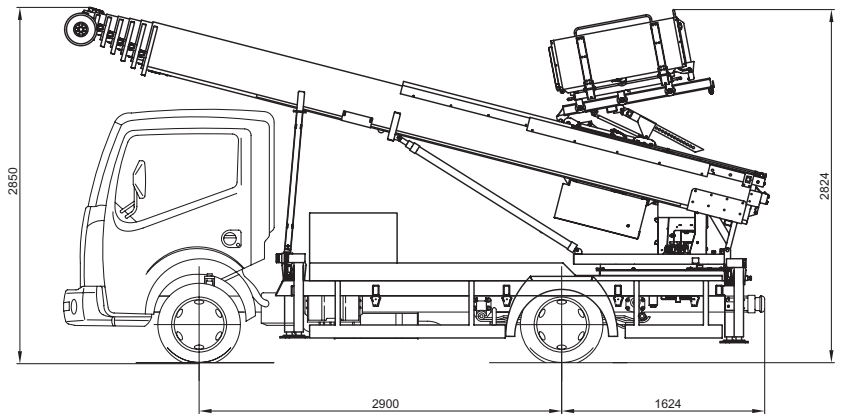

Beispiel: Roadrunner 29/5

Roadrunner



Klaas

Klaas Schrägaufzüge GmbH & Co. KG

Raiffeisenstraße 26 · D-59387 Ascheberg

Tel.: +49(0)25 93-95 92-0

Fax: +49(0)25 93-95 92-15

info@klaas.com

klaas.com

Vorbehaltlich technischer Änderungen. Alle Maße sind ca.-Angaben. Änderungen der Funktionen und Leistungen bleiben vorbehalten. Die Angaben spiegeln die Geräteleistungen zum Zeitpunkt der Drucklegung wider.