

GRUA TORRE / TOWER CRANE

GRUE A TOUR / TURMDREHKRAN

БАШЕННЫЙ КРАН // رافعة برجية

J4010



EN 14439
C25

UNE-EN-ISO 9001

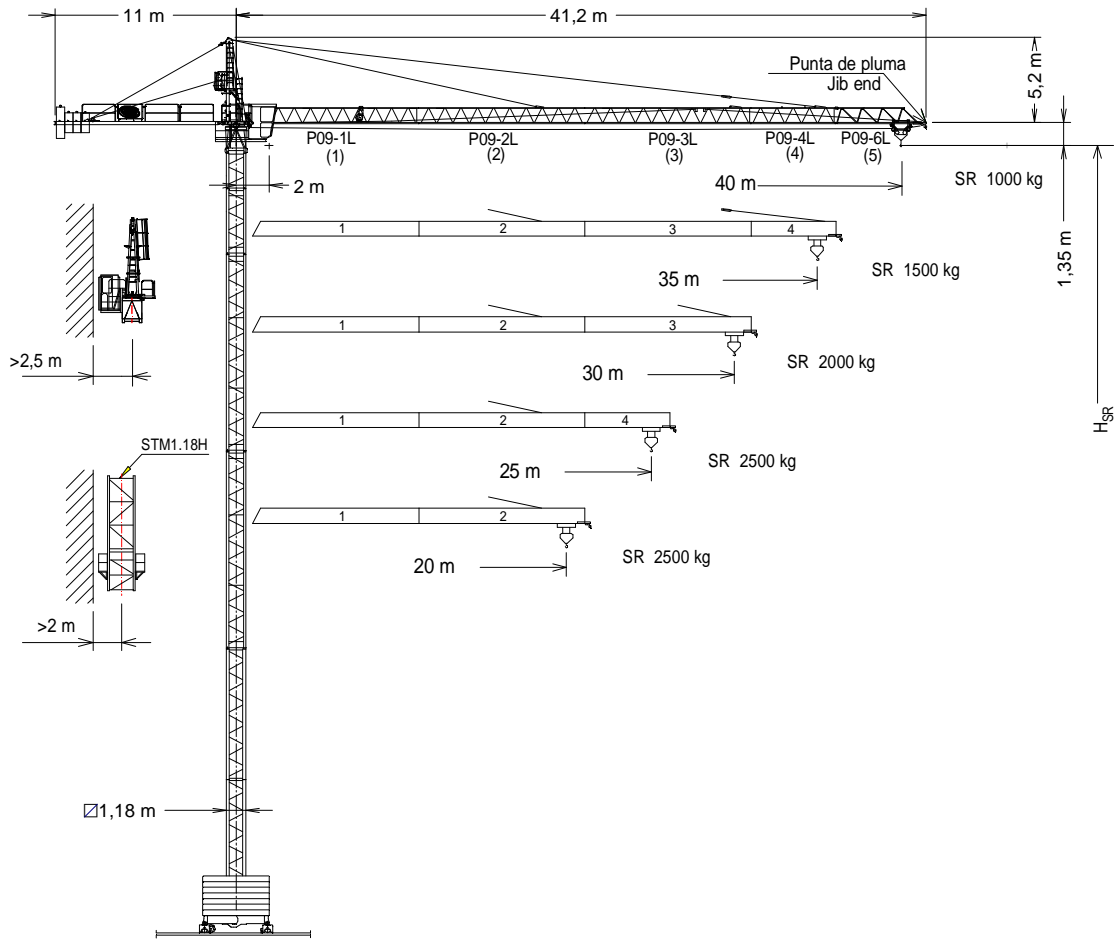

Altura máxima bajo gancho sin arriostrar (m). Maximum height under hook without fastening (m). Hauteur maximale sous crochet sans ancrage (m). Max. Hakenhöhe ohne Verstreben (m). Максимальная высота под крюком без крепления (m). أقصى ارتفاع تحت الخطاف دون ربط (m)	TMU 1.18 -----202.35.500	AR12-----137.21.000
$H_{sr} =$	P09-1L-----155.40.000	AN 12-----146.21.000
 $H_{sr} - 2 m.$	P09-2L-----155.41.000	BTX 45/BEX 45-----137.20.500
	P09-3L-----155.42.000	BTX 38R/BEX 38R-----137.20.000
	P09-4L-----155.43.000	BTX 38/BEX 38-----149.20.000
	P09-6L-----154.44.500	BTX 28/BEX 28-----149.20.500
	Punta de pluma/Jib end*-----155.45.000	BEX 45L-----155.23.500
	TR 12-----146.30.000	BEX 38RL-----155.23.800
	TN 12-----146.31.000	BEX 38L-----155.23.000
	TR 8RM-----202.30.000	BEX 28L-----155.23.200
	TR 8M-----146.30.800	ABH 75-----152.23.000
	TR 4-----800.32.300	ABH 90-----146.23.000
	TN 4-----146.32.000	BE 442-----146.24.850
	TN2-----146.32.500	BE 434-----146.24.950

* Punta de pluma / Jib end / Pointe de flèche / Auslegerspitze / Конец стрелы / مقدمة الذراع

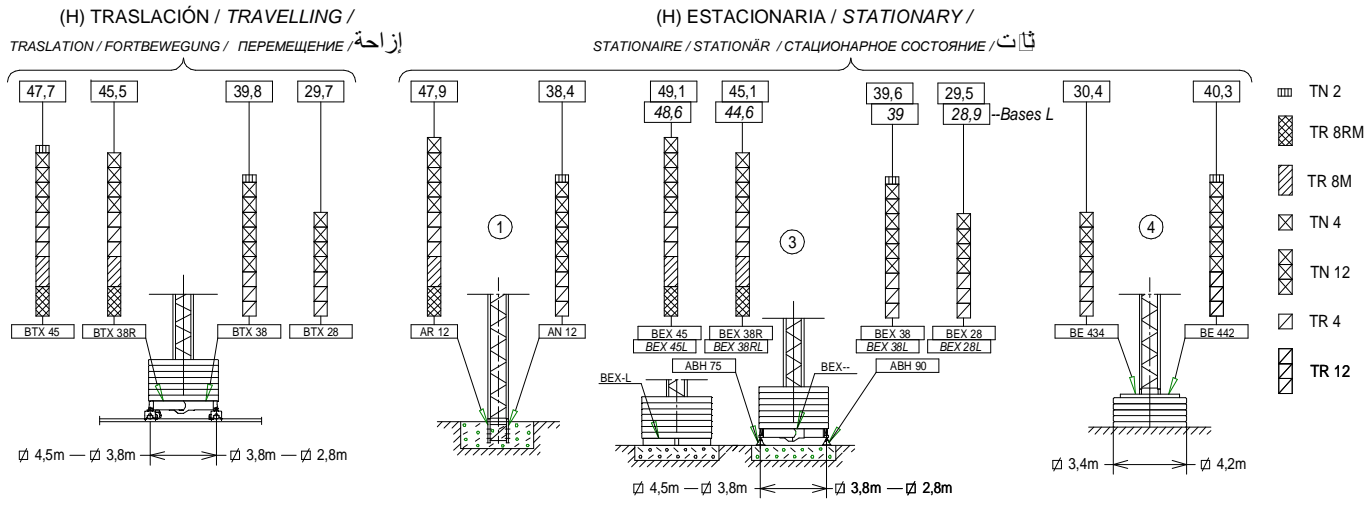



Fecha / Date: 11/10/2022



Reservado el derecho a modificaciones sin previo aviso. Declinamos toda responsabilidad derivada de la información proporcionada / Subject to modification, without prior notice. This information is supplied without liability / L'entreprise se réserve le droit de procéder à des modifications sans préavis. Nous déclinons toute responsabilité quant aux informations fournies / Das Recht auf Änderungen ohne vorherige Ankündigung bleibt vorbehalten. Wir übernehmen keine Gewähr für die gemachten Angaben / Мы оставляем за собой право на внесение изменений без предварительного уведомления. Мы снимаем с себя любую ответственность в отношении предоставленной информации / حقوق التغيير محفوظة دون إشعار مسبق. دون أدنى مسؤولية عن المعلومات المقدمة

FEM 1005 - C25









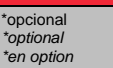

CARGAS / LOADS / CHARGES / LASTEN / НАГРУЗКИ / الأحمال **J4010**

	SR1 (kg)	Cargas máximas / Maximum loads / Charges maximales / Höchstlasten / Максимальные нагрузки / أقصى حمولة				
		SR1-2000 kg				
	2000 kg @...[m]	Alcance del gancho [m] / Hook reach [m] / Portée du crochet (m) / Reichweite des Hakens (m) / Радиус действия крюка (m) / مدى الخطاف				
		20	25	30	35	40
40	22,2	2000	1750	1417	1179	1000
35	27,2	2000	2000	1792	1500	—
30	30,0	2000	2000	2000	—	—
25	25,0	2000	2000	—	—	—
20	20,0	2000	—	—	—	—



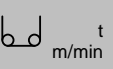
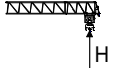
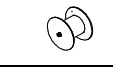

CARGAS / LOADS / CHARGES / LASTEN / НАГРУЗКИ / الأحمال **J4010**

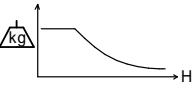
	SR2 (kg)	Cargas máximas / Maximum loads / Charges maximales / Höchstlasten / Максимальные нагрузки / أقصى حمولة				
		SR2-2500 kg				
	2500 kg @...[m]	Alcance del gancho [m] / Hook reach [m] / Portée du crochet (m) / Reichweite des Hakens (m) / Радиус действия крюка (m) / مدى الخطاف				
		20	25	30	35	40
40	18,2	2250	1750	1417	1179	1000
35	22,3	2500	2200	1792	1500	—
30	24,6	2500	2450	2000	—	—
25	25,0	2500	2500	—	—	—
20	20,0	2500	—	—	—	—

CARACTERISTICAS DE MECANISMOS / MECHANISMS FEATURES **J4010**

*opcional / *optional / *en option / *opcional / *опция / *اختياري									
									
EC1846 SR2 13,2 kW	EC1856 SR1 13,2 kW	*EC2566VF SR2 18,4 kW	*EC2580VF SR1 18,4 kW	∅ 2,8 / 3,8 / 4,5m TG825VF 2x3 kW	OG608VF 4 kW	TC360 / *TC360VF 1,9 / *1,8 kW	TH1010 9,2 kW		
	1,3 2,5 2,5	1,1 2 2	1,3 2,5	1,1 2	0...25 m/min	0... 0,8 r/min / sl/min	30/60 m/min *0...30 *30...60 m/min	1 m/min	
	H ≤ SR 193 m	SR 189 m	P_{TOTAL} (EC1846/EC1856 + OG608VF + TC360) = 19,1 kW P_{TOTAL} (*EC2566VF/*EC2580VF + OG608VF + *TC360VF) = *24,2 kW						
	545 m	593 m	 EC1846 EC1856 TC360 TH1010 kW +20% m/min +20%						
			480V 60Hz						

LASTRES INFERIORES / LOWER BALLASTS / LESTS INFÉRIEURS / UNTERER BALLAST / НИЖНИЙ БАЛЛАСТ / نقل **J4010**

	H (m)	14	18	22	30	40	47,7	49
BEX 45 / BTX 45		6		8	10	14	16	
BEX45L		8		10	14	16		
BEX 38R / BTX 38R		6	8	10	12	16	----	
BEX 38 / BTX 38		6	8	10	12	----		
BEX 38RL		8	10	12	16	----		
BEX 38L	8	10	12	----				
BEX 28 / BTX 28		8	10	12	----			
BEX 28L		20,3		30,4				
BE 434		8			10			
	H (m)	27,6		31,9		40,3		
BE 442		12		16		20		

H: Altura bajo gancho / Height under hook / Hauteur maximale sous crochet / Höhe unter dem Haken / Высота под крюком / الارتفاع أسفل الخطاف
 Para alturas intermedias tomar el lastre correspondiente a la altura superior / For intermediate heights take the ballast corresponding to the higher height / Pour les hauteurs intermédiaires, opter pour le lest correspondant à la hauteur immédiatement supérieure / Für Zwischenhöhen den entsprechenden Ballast auf für die höhere Höhe wählen / Для промежуточных высот возьмите балласт, соответствующий большей высоте / للارتفاعات البينية يرجى استخدام النقل العائد للارتفاع الأعلى



Fecha / Date: 11/10/2022

Reservado el derecho a modificaciones sin previo aviso. Declinamos toda responsabilidad derivada de la información proporcionada / Subject to modification, without prior notice. This information is supplied without liability / L'entreprise se réserve le droit de procéder à des modifications sans préavis. Nous déclinons toute responsabilité quant aux informations fournies / Das Recht auf Änderungen ohne vorherige Ankündigung bleibt vorbehalten. Wir übernehmen keine Gewähr für die gemachten Angaben / Мы оставляем за собой право на внесение изменений без предварительного уведомления. Мы снимаем с себя любую ответственность в отношении предоставленной информации / حقوق التغيير محفوظة دون إشعار مسبق. دون أدنى مسؤولية عن المعلومات المقدمة

 **FEM 1005 - C25**

DENOMINACIÓN / DENOMINATION / DÉSIGNATION / BEZEICHNUNG / НАЗВАНИЕ / اسم		L [m]	A [m]	H [m]	P / W [kg]				
Torre Tower Tour Turm Башня رج	TR 8RM – TR 8M TR 12 – TN 12 TR 4 TN 4 TN 2				2575-2515 2840-2780 1070 1055 785				
Conjunto asiento pista, punta de torre, orientación y elevación Slewing table assembly, tower head, slewing and hoisting mechanism Groupe pivot + porte-flèche + mécanisme d'orientation + de levage Gruppe Turmsitz + Turmspitze + Ausrichtung + Hebewerk Сиденье площадки + верхняя секция башни + поворотный механизм + подъемный механизм مجموعة وحدة الدوارن + رأس البرج + آلية الدوران + آلية الرفع					3622				
Tramo de pluma Jib section Tronçon de flèche Auslegerabschnitt Секция стрелы أجزاء الذراع	P09 1L (1) P09 2L (2) P09 3L (3) P09 4L (4) P09 6L (5)				650 550 565 250 185				
Polipasto / Hook assembly Palan / Flaschenzug / Полиспаст / ككرة	SR				135				
Carro / Trolley Chariot / Laufkatze / Грузовая тележка / عربة	SR				110				
Contrapluma con plataformas / Counterjib with platforms Contre-flèche avec plateformes / Gegenausleger+Plattformen Противовесная консоль с платформами الذراع المعال مع المنصة					815				
Plataforma y cabina / Platform and cabin / Plateforme et cabine Plattform + Führerstand / Платформа и кабина / منصة وكابينة					820				
Contrapeso / Counterweight Contrepoids / Gegengewicht Противовес / موازن معاكسة		Grande / Big / Grand / Groß / Большой / كبير Pequeño / Small / Petit / Klein / Малый / صغير			2360 1500				
Base grúa. Testero largo Crane base Long carriage Base de la grue. Palonnier long Kranbasis. Langes Kopfteil Основание крана. Длинная передняя часть قاعدة الرافعة، مقدمة طويلة (للكابينة)	BTX 28				4,70	0,64	1,53	1346	
	BTX 38				6,11	0,64	1,53	1576	
	BTX 38R	BTX 45				6,11	0,64	1,57	1792
	BTX 45	7,01				0,64	1,57	2065	
	BTX 28L BTX 38L BTX 38RL BTX 45L	BTX 28L				6,45	0,55	0,97	1320
		BTX 38L				5,46	0,55	0,97	1160
		BTX 38RL				5,46	0,55	0,88	850
		BTX 45L				4,01	0,55	0,88	660
	BEX 28 BEX 38 BEX 38R BEX 45	BEX 28 BEX 38 BEX 38R BEX 45				4,15	0,3	1,27	1160
	BEX 38	5,56				0,3	1,27	1390	
BEX 38R	5,56	0,3				1,40	1590		
BEX 45	6,55	0,3				1,41	1863		
Mecanismo traslación grúa / Crane travelling mechanism Mécanisme de translation de la grue / Kranfahrtmechanismus آلية رفع الرافعة / آلية رفع الرافعة					293				
Lastre / Ballast Lest / Ballast / Балласт / ثقل	Ø 2,8m Ø 3,8m - □ 4,5m				3,00	0,44	1,30	3700	
	BE 442 BE 434				4,00	0,34	1,30	4100	
Torre de montaje / Jacking cage / Tour de montage / Montageturm / Монтажная башня / برج التركيب					7,14	1,76	1,71	3200	
	Torre de montaje sin puerta+ carro+plataforma carro+viga de apoyo Jacking cage without door+ trolley+ trolley platform+ beam assembly Tour de montage sans porte+chariot+plateforme de chariot+poutre de soutien Montageturm ohne Tür+Wagen+Plattformwagen+Stützbalken Монтажная башня без двери+грузовой тележки+платформы грузовой тележки+опорной балки برج التركيب دون واطة ، و عربة ومنصة متحركة وعارضة تدعيم				TM 1.18H	7,14	1,76	1,71	2450



Fecha / Date: 11/10/2022

Reservado el derecho a modificaciones sin previo aviso. Declinamos toda responsabilidad derivada de la información proporcionada / Subject to modification, without prior notice. This information is supplied without liability / L'entreprise se réserve le droit de procéder à des modifications sans préavis. Nous déclinons toute responsabilité quant aux informations fournies / Das Recht auf Änderungen ohne vorherige Ankündigung bleibt vorbehalten. Wir übernehmen keine Gewähr für die gemachten Angaben / Мы оставляем за собой право на внесение изменений без предварительного уведомления. Мы снимаем с себя любую ответственность в отношении предоставленной информации / حقوق التغيير محفوظة دون إشعار مسبق. دون أدنى مسؤولية عن المعلومات المقدمة /

1	4,5	TN 4	1	2,16	TN 2	TN 2	2,16	2,7	1	TN 4	146.32.000	4,5	1
2	8,5	TN 4	2	6,6	TN 4	TN 4	3,96	6,6	2	TN 4		8,5	2
3	20,3	TN 12	3	18,5	TN 12	TN 12	11,88	18,5	3	TN 12	146.31.000	20,3	3
4	32,2	TR 12	4	30,4	TR 12	TR 12	11,88	30,4	4	TR 12	146.30.000	32,2	4
5	40,1	TR 8M	5	38,3	TR 8M	TR 8M	7,86	38,3	5	TR 8M	146.30.800	40,1	5
6	43,9	TX-90/TXXR	6	42,1	T 3-90	T 3-90	0,83	42,1	6	TX-90/TXXR	202.36.500	43,9	6
7	46,8	T 3-90	7	45,0	T 3-90	T 3-90	2,95	45,0	7	T 3-90	133.32.000	46,8	7
8	49,8		8	48,0	T6-150A	T6-150A	5,82	50,8	8	T6-150A	161.31.300	52,6	8
9	52,7		9	53,8	T6-150	T6-150		56,6	9	T6-150	161.31.000	58,5	9
			10	59,6	TL20/TX150	TL20/TX150	3,93	60,5	10	TL20/TX150	161.36.000	62,4	10
			11	63,5	TL20-5,6	TL20-5,6	5,6	66,1	11	TS20-5,6A		68,0	11
			12	69,1	TL20-5,6	TL20-5,6	5,6	71,7	12	TS20-5,6		73,6	12
			13		AS 20	AS 20	5,6	77,3	13	TSR20-5,6A	206.31.300	79,2	13
			14		AS 20	AS 20	5,6	84,8	14	TSR20-5,6	206.31.000	84,8	14

AN 90 133.21.000
 AND 90 133.21.800
 AN 150 161.21.000
 AND 150 161.21.050
 AL 20 153.21.800
 ALD 20 160.21.250
 AS 20 160.21.010
 ASD 20/24 160.21.080
 ASR 20 160.21.200
 ASRD 20/24 156.21.000

T: Torre / Tower / Tour / Turm / Башни / أبراج
 H: Altura / Height / Hauteur / Höhe / Высота / ارتفاع

H - 2 m.

Transporte / Transport
 Transport / Transport
 Transport / Transport
 Транспортировка / نقل

H=38,4 + AN12

2x

3x HIGH CUBE 40'

≤ 6xTN4

TREPADO / CLIMBING / TÉLESCOPAGE / KLETTERSYSTEM / ЛЕСТНИЦА التسلق J4010

h_{max}: 3xTR4 + 6xTN4

h (m)	36
D (m)	7,8 - 10
P (KN)	316 291
Rmax (KN)	92 251

TR4: 800.32.300

Trepado interno / Internal climbing
 Téléscoage intérieur / Inneres Klettersystem / Внутренняя лестница / التسلق الداخلي

- ⚠ Viento fuera de servicio / Out of service wind / Vitesse du vent hors service / Wind außer betrieb / Ветровая нагрузка в покое / الريح خارج الخدمة
- 📄 Consultar / Consult / Nous consulter / Anfragen / Консультируйтесь / الرجوع إلى
- ▶ En servicio / In service / En service / In betrieb / В работе / في الخدمة
- Fuera de servicio / Out of service / Hors service / Außer betrieb / В покое / خارج الخدمة



Ctra./Rd. Madrid - Irún Km. 415 - 20.213 IDIAZABAL [Gipuzkoa] ESPAÑA / SPAIN
 P.O. Box, 23 - 20.200 BEASAIN - E-mail: jaso@jaso.com
 Tel. +34 943 - 18 70 00 • Fax. +34 943 - 18 70 20
www.jaso.com

Fecha / Date: 11/10/2022

FEM 1005 - C25

DELEGACION / DEALER

Reservado el derecho a modificaciones sin previo aviso. Declinamos toda responsabilidad derivada de la información proporcionada / Subject to modification, without prior notice.
 This information is supplied without liability / L'entreprise se réserve le droit de procéder à des modifications sans préavis. Nous déclinons toute responsabilité quant aux informations fournies / Das Recht auf Änderungen ohne vorherige Ankündigung bleibt vorbehalten. Wir übernehmen keine Gewähr für die gemachten Angaben / Мы оставляем за собой право на внесение изменений без предварительного уведомления. Мы снимаем с себя любую ответственность в отношении предоставленной информации
 حقوق التغيير محفوظة دون إشعار مسبق. دون أدنى مسؤولية عن المعلومات المقدمة