

Base		Base			
Tipo	Type	Doosan DX180			
Motore Diesel	Diesel engine	Doosan DL06K - Common Rail			
Potenza 2100 rpm	Rated power at 2100 rpm	93,0	kW	125,0	HP
Capacità serbatoio carburante	Fuel tank capacity	293,0	l	77,4	gal
Capacità serbatoio olio	Hydraulic oil tank capacity	180,0	l	47,6	gal

Sottocarro		Undercarriage			
Larghezza cingoli	Width - tracks retracted	2490	mm	8,2	ft
Lunghezza cingoli	Track length	2920	mm	9,6	ft
Larghezza pattini	Shoe width	600	mm	23,6	in
Velocità di traslazione max.	Max. travel speed	5	Km/h	3,1	mph
Velocità di rotazione torretta	Swing speed	3,3	rpm	3,3	rpm

Impianto idraulico		Hydraulic plant			
Valvola load sensing	Load sensing valve				
Pompa principale	Main pump flow	2x152	l/min	2x40	gpm
Pompa secondaria	Auxiliary pump flow	18,5	l/min	4,9	gpm
Massima pressione di lavoro	Max. working pressure	26	MPa	3.771	psi
Capacità serbatoio olio	Oil tank capacity	180	l	47,5	gal

Argani idraulici		Hydraulic winches			
Argano principale	Main winch line pull	4780	daN	10.746	lbs
Argano di servizio	Service winch line pull	900	daN	2.023	lbs

Testa di rotazione idraulica		Hydraulic rotary head			
Coppia	Torque	4000	daNm	29.502	ft lbs
Velocità di perforazione	Rotation speeds	8-30	rpm	8-30	rpm
Velocità di scarico	Spin-off speed	80	rpm	80	rpm
Corsa	Rotary head stroke	1500	mm	59,1	in
Tiro massimo pull-down	Max. extraction force	8000	daN	17.985	lbs
Spinta massima pull-down	Max. crowd force	13000	daN	29.225	lbs

Dimensioni di perforazione		Drilling dimensions			
Diametro massimo	Max. diameter	1000	mm	39,4	in
Diametro minimo *	Min. diameter *	400	mm	15,7	in
Profondità massima	Max. Depth	24	m	78,7	ft

Dimensioni per il trasporto		Transport dimensions			
Altezza	Height	2925	mm	9,6	ft
Lunghezza	Length	11100	mm	36,4	ft
Larghezza	Width	2490	mm	8,2	ft
Peso (con asta da 24 m)	Weight (with 24 m kelly bar)	28000	kg	61.729	lbs

Sistemi di sicurezza		Safety system			
Cicalino macchina in movimento	Travel buzzer				
Estintore	Fire extinguisher				
Arresto fine corsa	Stroke limit system				
Livella in cabina	Spirit level in the cab				
Arresto motore esterno cabina	Cab safety lever				

* Ø300 mm bloccando il 1° tubo esterno

* Ø300 mm blocking the 1st outer bar

Boom down / Max Reach
Counterslide closed / Mast up

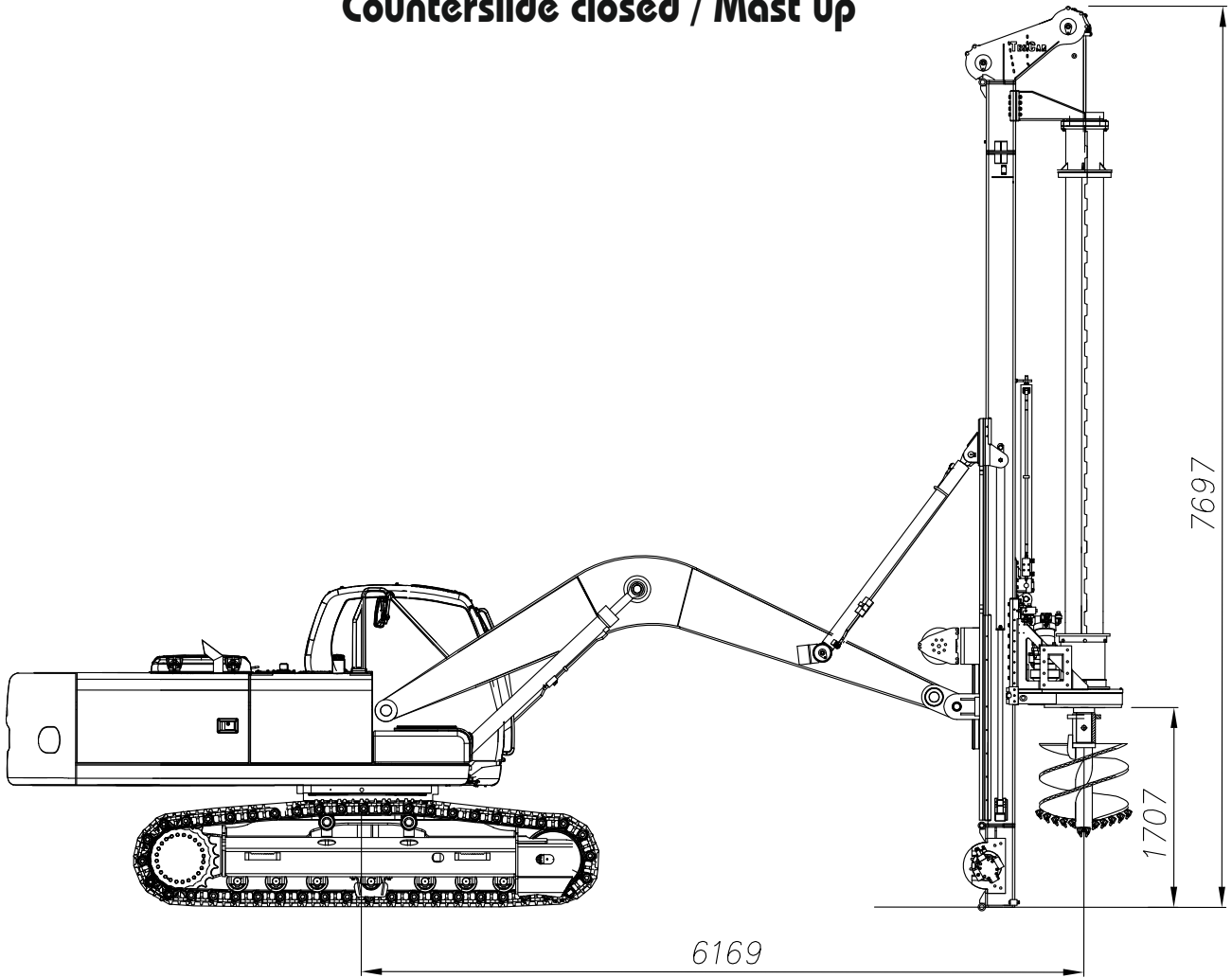

Configurazione trasporto / *Transport configuration*

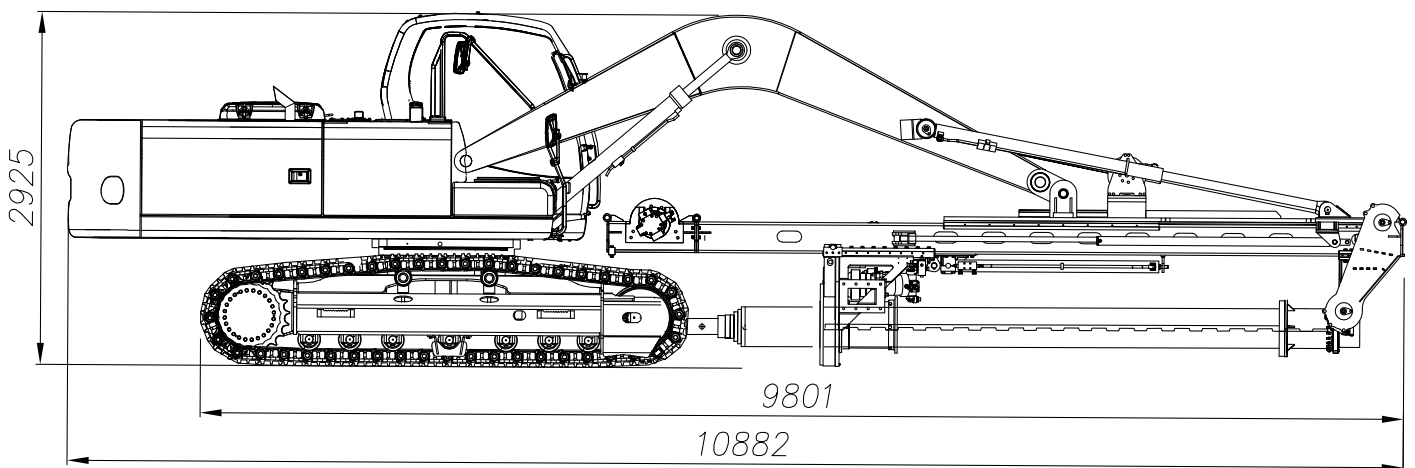

Boom upright / Min Reach Counterslide open / Mast down

