

# Typ 89A/13-00



## Mischgut-Behältermaschine *Fahr- & heizbar*

Kaltbindemittel-Spritzmaschinen  
Spritzbalken • Transportgeräte  
Sonderkonstruktionen



**MAUS<sup>®</sup> Mischgut-Behältermaschine**  
Typ 89A / 13 00 00 00  
Fahr- & heizbar

Mit **ABE** (Allgemeine Betriebs-  
erlaubnis) für das Anhängen  
an PKW und/oder LKW im  
öffentlichen Straßenverkehr.

**Qualität**  
seit mehr als  
**60 Jahren!**



## Technische Daten:

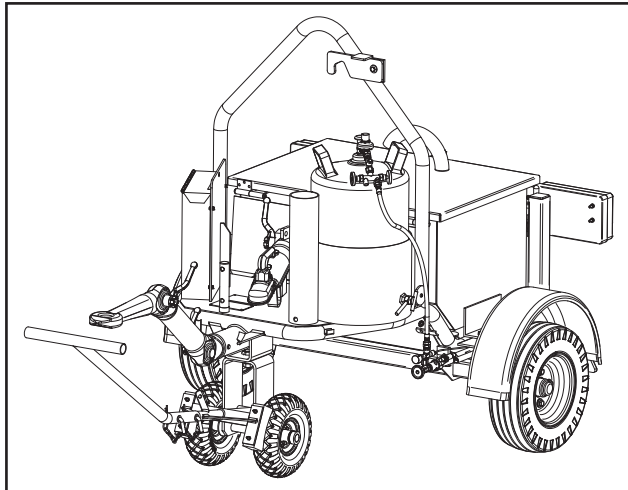

Länge	: 3200 mm
Breite	: 1260 mm
Höhe	: 1470 mm
zul. Ges.-Gewicht	: 550 kg

## Beschreibung:

Die **MAULS** Kaltbindemittel-Spritzmaschine Typ 89A / 13-00 ist geeignet, kalteinbaufähiges Asphaltmischgut zu transportieren und aufzuheizen.

### Typ 89A / 13-00

Anhängemaschine mit Handzugdeichsel als Klotzfallbremse. Mischgutbehälter mit einem Volumen von ca. 160 ltr. Gasheizung mit Piezozündung (Brenner mit thermoelektrischer Zündsicherung und Flammüberwachung) zum Erwärmen des Asphaltmischgutes. Bunsenbrenner. Anschlußschläuche und Verteiler für Gasbrenner. Halterung für Anhängerkupplung und Handzugdeichsel. Werkzeugkasten. Drehstabfederachse und auswechselbare Zugdeichsel für PKW und LKW. Beleuchtungsanlage. Stahlblechräder mit Luftbereifung. Allgemeine Betriebserlaubnis.

## Vorgehensweise:



**1.** Ein Schlagloch, welches eine Gefährdung für den Straßenverkehr darstellt.



**2.** Die Maschine kann auch mit der Handzugdeichsel zur Reparaturstelle gefahren werden.



**3.** Nachdem das Schlagloch gereinigt wurde, wird mittels eines Bunsenbrenners die defekte Stelle zum Einbau des Mischgutes vorbereitet.



**4.** Das zu erwärmende Mischgut wird durchgemischt.



**5.** Das Mischgut wird in das Schlagloch gefüllt.



**6.** Das eingefüllte Mischgut wird mit einer Harke gleichmäßig verteilt.



**7.** Das verfüllte Schlagloch wird mit einem Stampfer verdichtet. Bei größeren Stellen erfolgt dies mit einer Rüttelplatte oder einer Walze.



**8.** Das reparierte Schlagloch. Der Verkehr kann wieder gefahrlos die Straße benutzen.

Technische Änderungen vorbehalten. Verlangen Sie ein ausführliches Angebot.



Kaltbindemittel-Spritzmaschinen  
Spritzbalken  
Transportgeräte  
Sonderkonstruktionen

Maus GmbH  
Kaltbindemittel-Spritzmaschinen  
Röntgenstraße 3  
D-76661 Philippsburg

Telefon: +49 (0) 72 56 / 42 75  
Telefax: +49 (0) 72 56 / 69 48  
E-Mail: info@mausgmbh.de  
Internet: www.mausgmbh.de