

SHARK 15

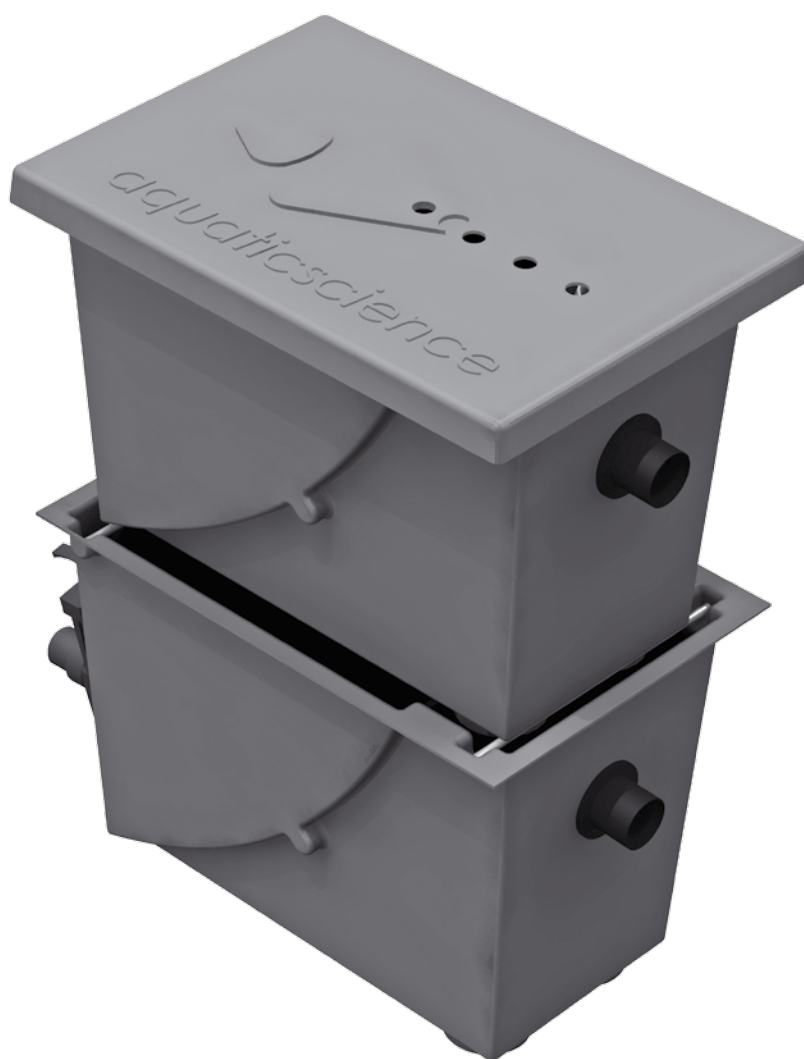

(FR) Installation et entretien

(NL) Installatie en onderhoud



- Lisez attentivement cette notice qui reprend toutes les informations concernant la sécurité et l'installation du matériel.
- Conservez précieusement ces instructions à portée de main pour référence ultérieure. Pour toute question contactez votre revendeur ou installateur.

FIG.1

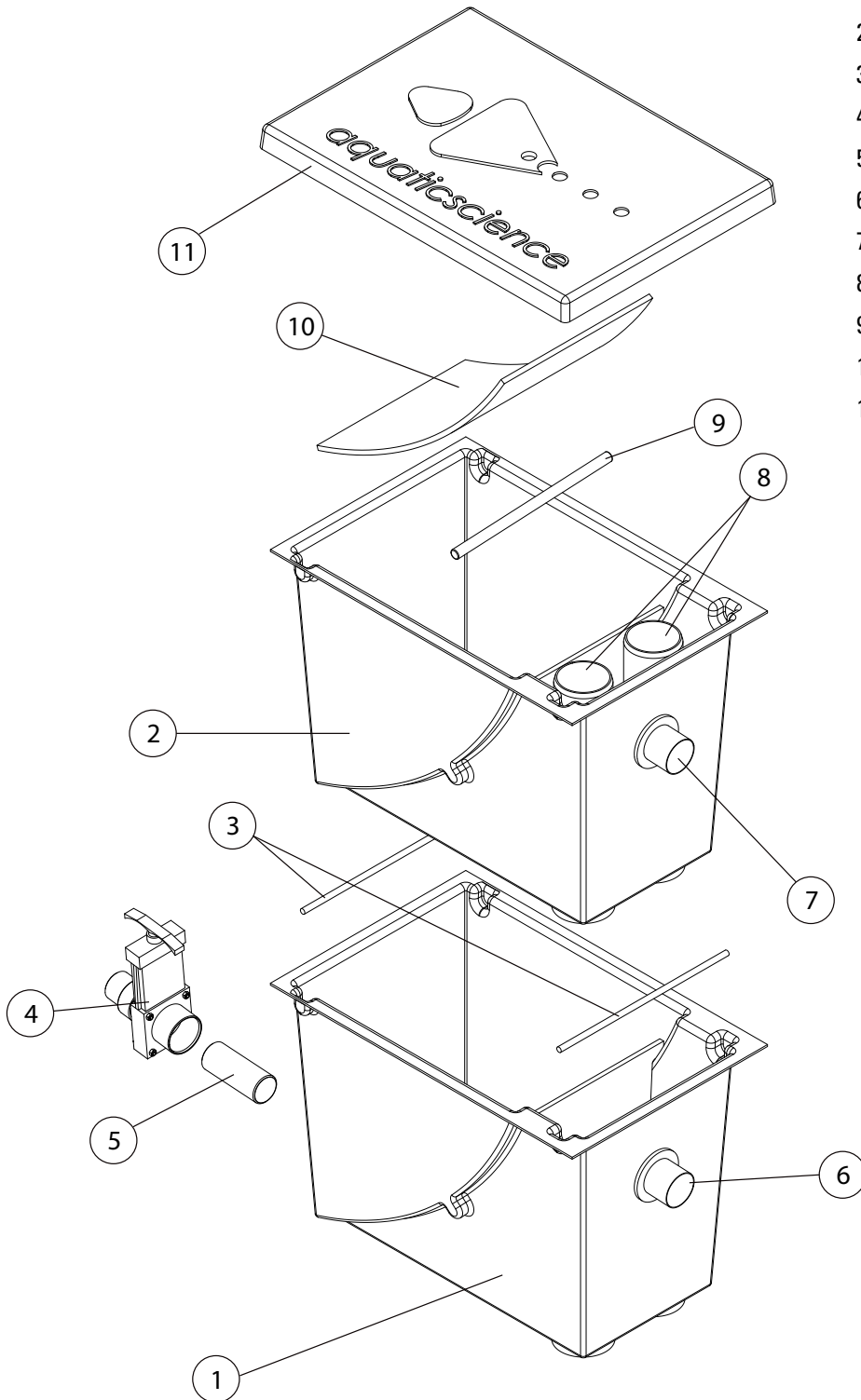

1. Chambre Shark 15
2. Chambre Shark Sieve 300
3. Barres de support pour Shark Sieve 300
4. Vanne guillotine
5. Tuyau PVC 50 mm
6. Sortie Shark 15
7. Entrée Shark Sieve 300
8. Trop-plein
9. Barre de renfort grille
10. Grille de filtration 300 μ
11. Couvercle Shark Sieve 300

I. Description

Shark est une gamme complète de filtres multi-chambres de dernière génération. Ils offrent des atouts et des performances exceptionnels.

La gamme se décline en 6 modèles compacts pour un usage professionnel adaptable à tous les volumes de 0 à 150 m³

Le premier atout réside en un préfiltre mécanique (le Shark Sieve 300) intransigeant avec la saleté : avant même d'entamer la filtration proprement dite, tout déchet visible (0,3 mm et plus) sera retenu par une grille autonettoyante de 300 µ. Cette action a un impact énorme sur les microorganismes épurateurs qui devront traiter moins de matières organiques (travail en eau propre) : augmentation des performances de l'épuration biologique, diminution de la fréquence de nettoyage, augmentation des volumes assimilables, développement d'un biofilm bactérien, ...

Ce mécanisme préliminaire procure un deuxième traitement essentiel à l'eau : le ruissellement conduit à une super oxygénation essentielle aux bactéries de la filtration qui trouvent ainsi leurs performances décuplées.

Une autre innovation de taille est que, après cette épuration mécanique, l'eau traverse une chambre remplie de BioCeraPond, un support bactérien de filtration sans équivalent sur le marché. Il offre des performances maintenant démontrées et jamais .

Les autres atouts ne sont pas à négliger :

- Compact, grâce, entre autre, à l'utilisation du volume entièrement réservé aux substrats de filtration.
- Débordement impossible du Shark Sieve (trop plein incorporé), grille ultra-fine autonettoyante, ...
- Fabriqués manuellement en fibre de verre 3+1 couches : résistance garantie et éprouvée dans le temps. Gel coaté à l'intérieur (lissé parfait pour éviter l'adhérence des déchets), top-coaté à l'extérieur.
- Hors traversée de paroi, aucun percement visible (fuite impossible) : les accessoires de fixation sont usinés dans l'épaisseur du filtre (vis, barres de support, ...).
- Grâce à leur qualité supérieure, les filtres SHARK sont autoportants. Ils ne doivent donc pas être enterrés ni être supportés par une structure externe.
- Equipés de couvercles résistants en fibre de verre prévus pour une grande longévité.
- La décantation est munie d'une évacuation en 50 avec vanne guillotine de série.
- Encoches pour renfort des grilles de fond prévus en cas de chargement avec des substrats plus lourds.
- Livrés prêt à l'emploi, pourvus de tous les raccords, vannes, couvercles, ...

Liste du matériel fourni :

Le Shark 15 est équipé d'un couvercle, des passages de paroi (fixes), d'une vanne guillotine pour la vidange, des raccords d'alimentation (+ joints), de la grille 300µ et du substrat de filtration (BioCeraPond).

II. Mise en fonction :

1. Poser le SHARK sur une surface plane et de niveau non rugueuse et résistante au poids du filtre plein. Il faut l'installer dans une zone proche du bassin afin de raccourcir au maximum la longueur des tuyaux d'alimentation et surtout de sortie de l'eau (trop plein du filtre). La sortie (percement supérieur du module du bas) doit impérativement être au dessus du niveau maximal du bassin, avec obligatoirement une légère pente des tuyaux pour favoriser l'évacuation de l'eau.

2. Retirer les cartons et emballages encore présents, enlever le(s) couvercle(s). Inspecter le filtre pour repérer les dommages éventuels. Vérifier que les barres de soutien du shark sieve 300 sont dans leurs encoches.

3. Connecter la vanne de purge (fig. 2).

Une vanne guillotine (4) est fournie. Elle doit être collée (à l'aide de colle pour PVC rigide, au moins 24 h avant la mise en eau du filtre) sur le passage de paroi de 50 mm. Utiliser le morceau (10cm) de tuyau PVC pression fourni (5).

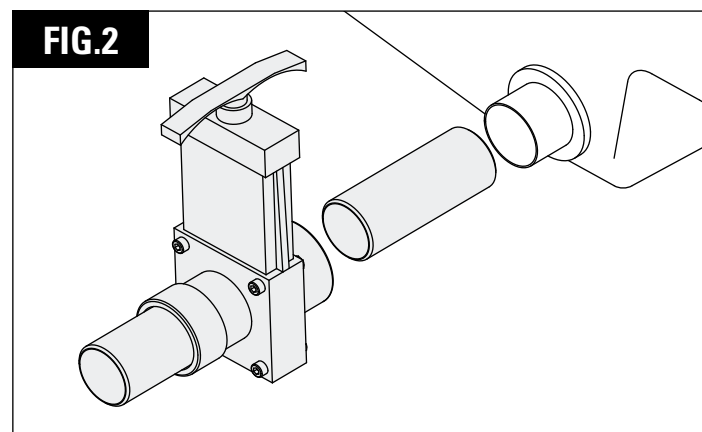

4. Si la sortie (6) ne déborde pas directement dans l'étang, une cascade ou autre, le trajet peut être allongé à l'aide de tuyaux PVC. Dans ce cas, ne jamais réduire la section du tuyau de sortie (l'augmenter en cas de distances trop longues). Garantissez une pente de quelques cm/m pour les longueurs excédant 50 cm.

5. Mise en place du SHARK SIEVE 300 (consulter la notice spécifique de ce module) :

- a. Positionner le Shark Sieve 300 sur le filtre (le sens n'a pas d'importance, l'alimentation peut être du même côté que la sortie ou du côté opposé).
- b. Vérifier qu'il soit dans son réceptacle et qu'il soit parfaitement de niveau.
- c. Vérifier que la grille est correctement placée dans son logement et dans le bon sens (voir mode d'emploi spécifique).
- d. Connecter le tuyau de la pompe sur le raccord cannelé de l'alimentation (Voir notice de montage du Shark Sieve 300).

6. Mise en fonction :

- a. Vérifier que la vanne de purge est correctement fermée.
- b. Mettre le couvercle en place avant le premier remplissage pour éviter les éclaboussures.
- c. Connecter la pompe puis retirer le(s) couvercle(s) pour vérifier le bon fonctionnement général.

III. Entretien et maintenance

La vitesse d'encrassement est très variable en fonction de nombreux paramètres tels que le débit, l'encrassement du bassin au départ, le positionnement de la pompe (dans la vase par exemple), la saison (nourrissage des poissons, pollen ou feuilles, ...), la quantité de poissons, qualité de la nourriture, ...

Au début, il est donc nécessaire d'inspecter le filtre régulièrement afin de déterminer le rythme d'entretien. Les déchets décantés sont évacués par simple ouverture des vannes de purge pendant quelques secondes. Les premiers essais permettront de déterminer la durée et la fréquence de ces vidanges (en général toutes les semaines).

En cas d'encrassement excessif un rinçage plus important est toujours favorable.

Procéder comme suit :

- Arrêter la pompe, retirer le SHARK Sieve 300 pour accéder aux brosses.
- Vider la chambre (ouvrir la vanne guillotine de vidange) et laisser vider entièrement en secouant le substrat de filtration (il peut aussi être retiré et rincé dans une bassine à l'aide de l'eau du bassin).
- Une fois l'eau évacuée, refermer les vannes et remettre le SHARK Sieve 300 avant de re-connecter la pompe.

Attention :

En dehors de la période d'hivernage, ne rincer les masses filtrantes qu'avec l'eau du bassin (éviter l'eau du robinet, de pluie ou autre).

- Ne pas interrompre l'alimentation en eau plus de 30-40 minutes sous peine de voir une dégradation de la flore bactérienne nécessaire au bon fonctionnement du filtre (manque d'oxygène).

- Contrôler régulièrement les paramètres de l'eau et notamment la dureté (minéralisation nécessaire au processus biologique du filtre Shark). Consulter votre installateur ou un revendeur spécialisé.

- Ajouter régulièrement du Bactogen afin de garantir une population bactérienne idéale et une filtration optimale.

Hivernage

En période de gel, les filtres Aquatic Science seront idéalement arrêtés et purgés.

Il est toutefois envisageable de les laisser en fonction si on est certain qu'aucune zone stagnante ne pourra geler (alimentation continue et suffisante en eau).

Dans ce dernier cas, ne laisser le Shark Sieve 300 en fonction que si la grille est retirée (le gel augmente le risque de colmatage et la grille devient cassante). Elle sera remise en place dès les risques de gelées écartés.

En cas d'arrêt (conseillé) du filtre pour hivernage :

Toujours attendre que la température descende sous les 8°C (automne) et l'arrêt du nourrissage des poissons depuis au moins 2 semaines. Remettre la filtration en fonction tôt au printemps, avant la reprise du nourrissage des poissons.

- Débrancher l'alimentation de la pompe à eau et de la pompe à air.
- Ouvrir la vanne guillotine (purge) pour vider la chambre. La laisser ouverte tout l'hiver.
- Retirer la grille du Shark Sieve 300, la nettoyer et la remiser.
- Le Shark Sieve 300 peut être retiré et remis (conseillé). S'il ne l'est pas, retirer la grille en période de gel (voir notice spécifique).
- Nettoyer le filtre et les masses filtrantes au jet (c'est le seul moment où l'eau du robinet est employée pour rincer le filtre). Les brosses peuvent être également remises.

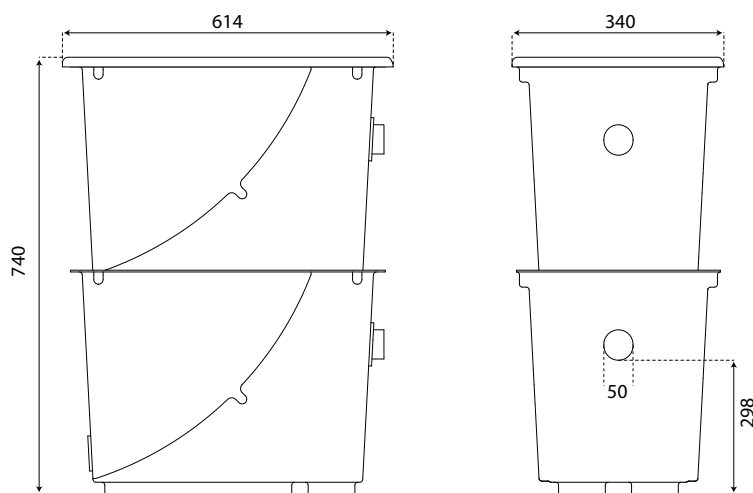



- Lees aandachtig deze handleiding die alle veiligheids en installatie informatie bevat.
- Bewaar deze handleiding en houd hem binnen bereik zodat u hem later kan raadplegen. Voor alle vragen contacteer uw verdeler of installateur.

FIG.1

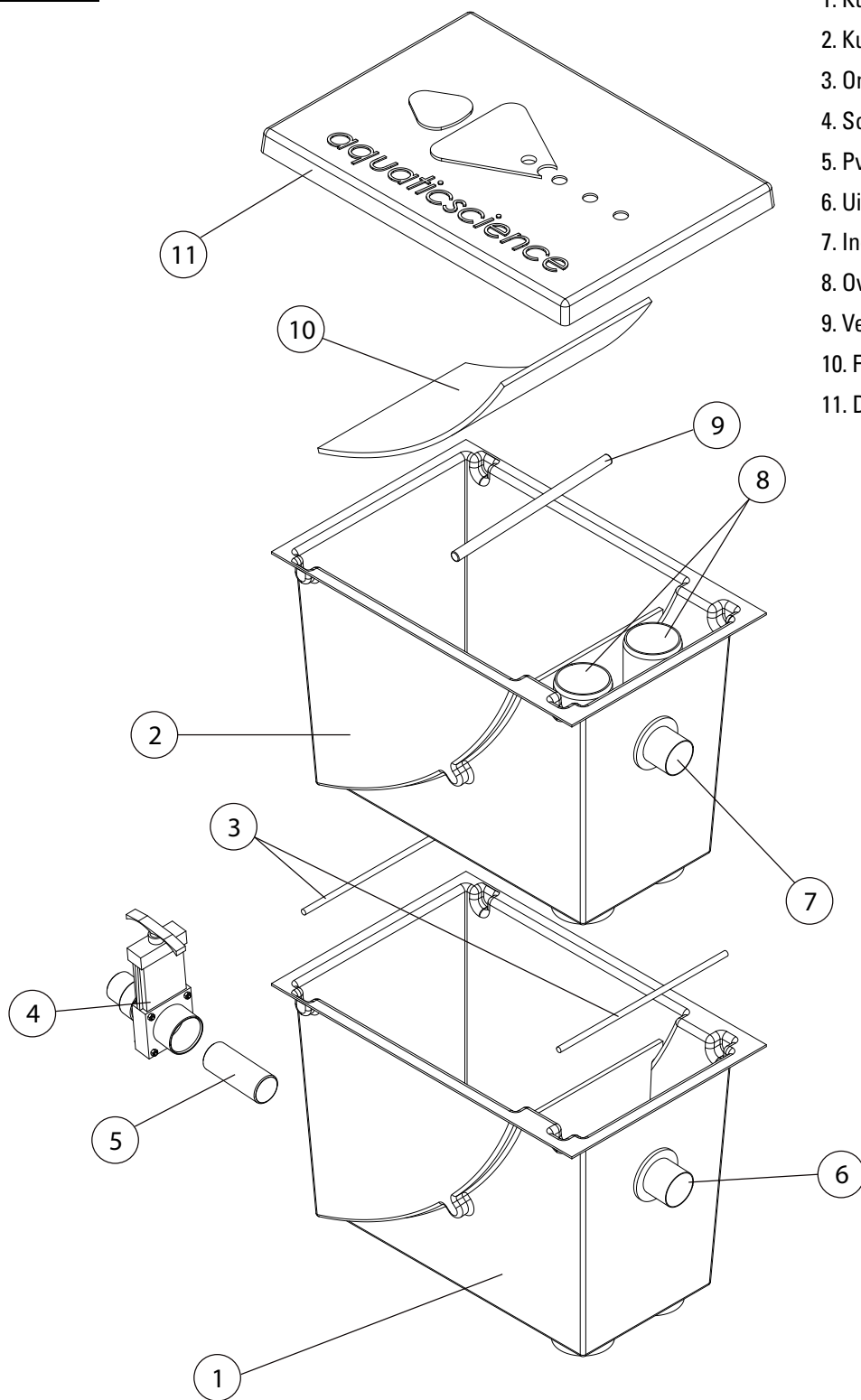

1. Kuip Shark 15
2. Kuip Shark Sieve 300
3. Ondersteuning bars voor Shark Sieve 300
4. Schuifkraan
5. Pvc buis 10 cm
6. Uitgang
7. Ingang
8. Overloopsysteem
9. Versterkingsbar van de zeef
10. Filtratie rooster 300 µ
11. Deksel van de Shark Sieve 300

I. Beschrijving

Shark is een volledige gamma meerkamerfilters van de laatste generatie. Zij bieden uitzonderlijke voordelen en prestaties. Het gamma is verdeeld in 6 compacte modellen voor een gebruik in vijvers van 0 tot 150m³.

Het eerste voordeel is een mechanische voorfilter de Shark Sieve 300 die korte metten maakt met groot vuil. Voor dat het zelfs maar de filterruimte kan bereiken wordt ieder zichtbaar vuildeeltje (groter dan 0,3 mm) opgevangen in een zeef van 300 micron. Dit heeft een grote impact op de zuiverende micro organismen die minder organisch vuil moeten verwerken wat een verhoging tot gevolg heeft van de prestaties een vermindering van de schoonmaak beurten en een verhoging van het volume dat de filter kan behandelen.

Groot bijkomend voordeel van deze behandeling is dat door de zeefwerking extra zuurstof wordt opgenomen in het water wat de zuiverende bacteriën extra ten goede komt en zo hun prestaties verdubbeld zien.

Een andere innovatie is dat het water na de mechanische filtering door aan kamer met BioCeraPond wordt gebracht, een bacterie drager zonder equivalent op de markt.

Andere voordelen :

- Compact doordat het volledige volume gebruikt wordt voor het filter substraat.
- Overlopen is onmogelijk. (de overloop is ingebouwd), ultrafijne zeef, zelfreinigend.
- Met de hand gemaakt in glasvezel, 3 + 1 lagen : gegarandeerde resistentie. Bevat een gelcoat aan de binnenzijde (glad zodat het vuil niet blijft kleven), topcoat aan de buitenzijde.
- Buiten de doorvoeren is er geen enkele doorboring zodat lekken niet mogelijk zijn, schroeven en dergelijk zijn 'ingewerkt' in het polyester van de filter.
- Dank zij hun stevige kwaliteit zijn SHARK filters zelfdragend. Ze moeten dus niet ingegraven worden of ondersteund door een externe structuur.
- Voorzien van stevige deksels in glasvezel.
- De spuigaten zijn standaard voorzien van schuifkranen 50 mm.
- Inkepingen voor het versterken van de grille zijn standaard voorzien in het geval dat zwaardere substarten gebruikt worden.
- Wordt geleverd 'klaar voor gebruik', voorzien van alle verbindingen, kranen, deksels.

Lijst van het geleverde materiaal :

De Shark 15 is voorzien van een deksel, geïnstalleerde doorvoeren, schuifkraan op het spuigat, aansluitstukken + dichtingen, zeef van 300 micron en het filtersubstraat (BioCeraPond).

II. In dienst stellen

1. Plaats de Shark op een vlakke, stevige ondergrond die het gewicht van de volle filter kan dragen. Hij moet geïnstalleerd worden zodat mogelijk bij de vijver zodat alle verbindingsslangen zo kort mogelijk zijn (zeker de terugvoer en overloop naar de vijver mag niet te groot zijn). De uitgang (bovenste doorvoer in de onderste module) moet zeker hoger liggen dan het hoogste niveau van de vijver. De terugloop moet lichtjes aflopen zodat het water vrij naar de vijver kan stromen.

2. Verwijder alle karton en de verpakking, verwijder de deksels. Controleer de filter grondig om eventueel transport schade vast te stellen. Controleer dat de ondersteunings balkjes voor de zeef in de inkepingen zitten.

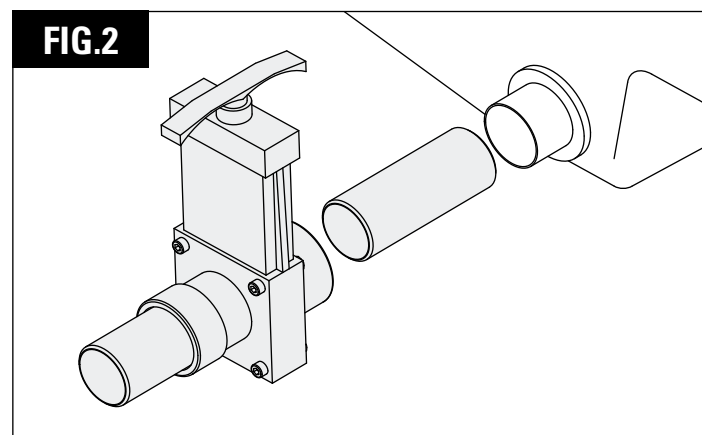

3. Sluit de spuikraan aan (fig. 2).

Een schuifkraan is voorzien. Ze moet gelijmd worden, met aangepaste PVC lijm minstens 24 uur voor de ingebruikstelling van de filter en dit aan de doorvoer van 50 mm. Gebruik het stukje van 10 cm PVC buis hiervoor. De verschillende uitgangen kunnen samengevoegd worden in één afvoerbuis.

4. Indien de overloop niet onmiddellijk in de vijver uitkomt (met waterval of anders) kan het traject verlengd worden met PVC buizen. In dit geval nooit de diameter van de uitgang versmallen en voorzien bij langere afstanden om deze zelfs te verbreden. Zorg ervoor dat er een helling van enkele centimeter voorzien indien de afstand langer is dan 50 cm.

5. De SHARK SIEVE 300 plaatsen (consulteer de speciale notitie dienaangaandehandleiding) :

- a. Plaats de Shark Sieve 300 op de filter (De richting heeft geen belang, de ingang van het water kan aan dezelfde zijde gebeuren als de uitgang onderaan of omgekeerd).
- b. Controleer dat hij goed geplaatst is en waterpas.
- c. Controleer of de zeef goed geplaatst is en in de goede richting.
- d. Verbind de toevoerslang van de pomp met de aansluittule van de voeding.

6. In gebruik stelling :

- a. Controleer of de purgeerkraan goed gesloten is.
- b. Plaats het deksel voor de eerste vulling om waterspatten te vermijden.
- c. Start de pomp en controleer onder het deksel om de algehele werking te controleren.

III. Onderhoud

De vervuiling van de filter is sterk afhankelijk van verschillende factoren zoals er zijn, het debiet, de vervuiling van de vijver bij aanvang, de plaatsing van de pomp (in slijk of slib), het seizoen (voederen van de vissen, pollen en bladeren), de hoeveelheid vissen en de kwaliteit van het voer.

Bij aanvang is het noodzakelijk om de filter regelmatig te controleren om zo het ritme van vervuiling vast te stellen. Het vuil onderaan de filter kan simpel verwijderd worden door de purgeerkraan enkele seconden te openen. Na enige tijd kan u zelf het ritme zien en bepalen waarin dit moet gebeuren (in het algemeen iedere week).

In geval van ernstige vervuiling is een grondige schoonmaakbeurt noodzakelijk doe dit als volgt :

- Leg de pomp stil, verwijder de SHARK Sieve 300 zodat je aan de borstels kan.
- Maak de kamer leeg (open de schuifkraan) en laat het water volledig uit het substraat lopen (het substraat kan ook verwijderd worden en gereinigd met vijverwater).
- De kamer leeg, kan de kraan gesloten worden en de pomp weer gestart.

Opgelet :

Buiten de winterperioden :

- De filtermassa alleen reinigen met vijverwater (vermijd regen of kraantjeswater).
- De filtermassa niet langer dan 30 tot 40 minuten laten droog staan (onderbroken voeding van vijverwater) gezien daarna de bacteriën in de filtermassa door gebrek aan zuurstof afsterven.
- Controleer regelmatig de waterparameters, zeker deze van de hardheid (mineralisatie is noodzakelijk in het biologisch proces van de SHARK filter). Raadpleeg uw installateur of gespecialiseerde voortverkopen.
- Voeg regelmatig Bactogen toe om zo een ideale bacterie populatie te creëren en een optimale filtering te bekomen.

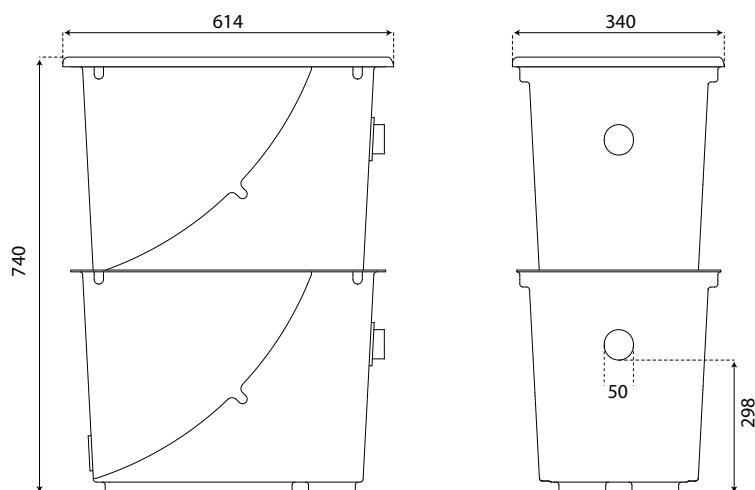

Overwinteren

Bij vriesweer worden de filters van Aquatic Science stil gezet en gezuiverd.

Indien men ze toch in werking laat moet men er zeker van zijn dat er geen zones zijn met stilstaand water dat kan bevriezen. Indien u echter de filterinstallatie de hele winter door laat werken is het aan te raden om de zeef te verwijderen daar deze bij koud snel breekt en bovendien de zeef kan vaststoppen ten gevolge van ijsvorming. Na de vriesperiode kan de zeef terug geplaatst worden.

In geval dat de filter stil gelegd wordt tijdens de winter (aanbevolen) :

- Wacht tot de temperatuur onder de 8 graden daalt en de vissen niet meer gevoederd zijn sedert minstens twee weken. Herstart de filter installatie voor de lente en voor het voederen van de vissen.
- Stop de water en de lucht pomp.
- Open de purgeerkranen en laat deze open gedurende de hele winter.
- Verwijder en reinig de zeef van de Shark Sieve 300, berg deze zorgvuldig op.
- De volledige Shark sieve 300 kan verwijderd worden (aanbevolen).
- Reinig de filter en de filtermassa (hier kan eventueel kraantjeswater gebruikt worden) en de borstels. De borstels kunnen eventueel opgeborgen worden. Het deksel van de Shark Sieve 300 kan op de filter geplaatst worden.



www.aquatic-science.com

AQUATIC SCIENCE SA/NV
BP22 – 4040 HERSTAL – BELGIUM
EMB-VVP : B-02546