

MultiTherm®

Versatile ed efficiente
Polyvalente et efficace



MultiTherm®

Versatile ed efficiente
Polyvalente et efficace

**Il cavallo di battaglia degli impianti da taglio Messer.
Per alte prestazioni di qualità e produttività.
*Cheval de Bataille de la gamme de Coupage Messer.
Quand seulement Qualité et Productivité vous conviennent.***

Il taglio plasma (dritto o cianfrino), ossitaglio multitorcia, marcatura, foratura, oppure la combinazione dei procedimenti sono le Vs. esigenze, il MultiTherm È la macchina per Voi.

Coupe Plasma (verticale ou chanfrein), multi chalumeaux, traçage, où la combinaison de ces procédés, La MultiTherm EST la machine qu'il vous faut.

Impianto con testa plasma a cianfrino variabile, marcatore ink-jet, cannello ossitaglio ALFA.

Machine avec Plasma chanfrein automatique, marquage Jet d'encre, et chalumeau ALFA.

MultiTherm®



Soddisfa ogni vostra esigenza di taglio

Prête pour assurer toute votre découpe

Versatile

1. E' disponibile un'ampia gamma di apparecchiature opzionali, ad esempio
 - Skew Axis Rotator^Δ per plasma a smusso
 - Cannello Alfa per moderni sistemi ossitaglio
 - OmniLift 200 Z con protezione anticollisione per torcia plasma
 - Ampia gamma di apparecchiature per marcatura
 - Asse di rotazione per tubi
 - Unità di foratura meccanica con cambio utensile

2. Efficiente

- Eccellenti prestazioni dinamiche e di precisione
- Agile struttura per accelerazioni ed alte velocità di taglio
- Struttura in grado di utilizzare teste rotanti ossitaglio, plasma ed unità di foratura
- Tubazioni e cavi all'interno del portale per maggiore pulizia e sicurezza
- Le nuove guide lineari trasversali integrate consentono di ridurre l'attrito degli azionamenti e una lunga durata
- Il "Global Control" incrementa l'efficienza ed il comfort dell'operatore

Polyvalente

1. Large gamme d'options, par exemple:
 - Tête Skew Rotator^Δ pour la coupe Plasma chanfrein robotisée.
 - Chalumeau ALFA, le chalumeau du futur
 - Porte-torche automatique OL 200 Z avec sécurité anti-collision
 - Toute une gamme de dispositif de marquage/ traçage
 - Coupe de tube
 - Tête de perçage avec changeur d'outils

2. Efficacité

- Excellente tenue dynamique et précision
- Assez sveltes pour assurer grandes vitesses de coupe et accélérations
- Assez solide pour embarquer une tête chanfrein automatique Plasma ou Oxycoupage
- Câbles et faisceaux installés à l'abri à l'intérieur de la poutre
- Rails et guides transversaux intégrés pour moins d'usure et mouvement plus doux
- La commande numérique «Global Control» nouvelle génération associe convivialité et efficacité



Portale a doppia sezione per alta rigidità e precisione superiore.
Double poutre pour une meilleure rigidité à moindre poids.



Motoriduttori AC longitudinali ammortizzati per incrementare produttività e precisione.
Double motorisation AC pour production et précision accrues.

Dati tecnici

Caractéristiques techniques

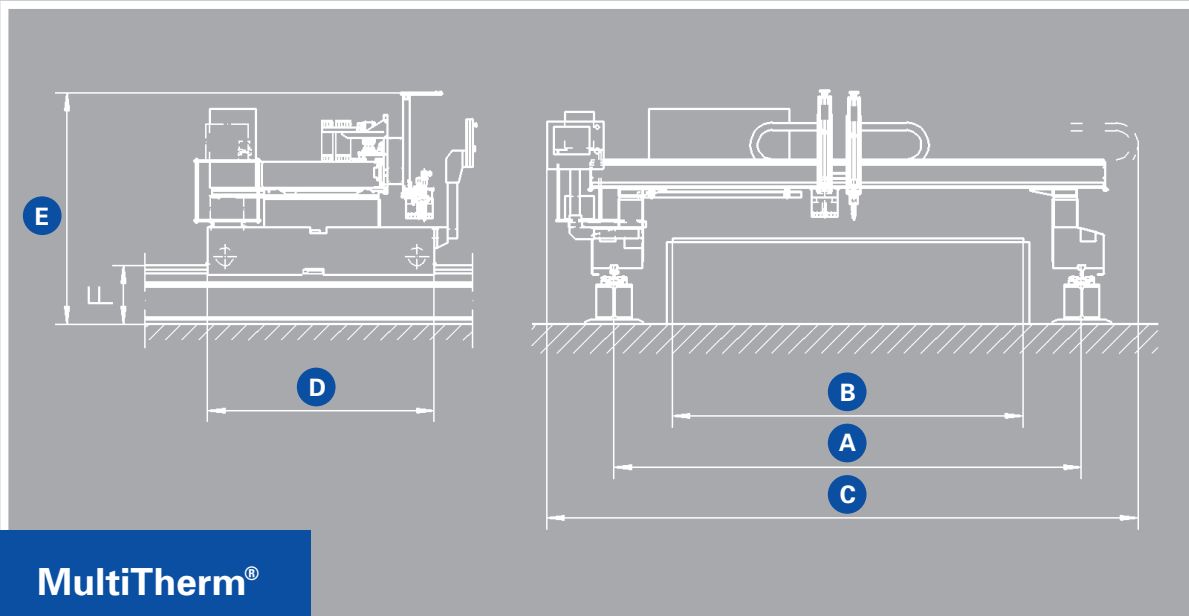

MultiTherm®

MultiTherm®

		2600	3100	3600	4000	4600	5000
A	Interasse binari Largeur entrevoie						
B	Larghezza lavoro* Largeur de travail*	1500	2000	2500	3000	3500	4000
C	Larghezza totale** Largeur totale**	4070	4070	5070	5070	6070	6070
D	Lunghezza Longueur	1940	1940	1940	1940	1940	1940
E	Altezza** Hauteur**	1980	1980	1980	1980	1980	1980
F	Altezza binary** Hauteur du rail**	500	500	500	500	500	500

* Le larghezze di lavoro s'intendono con equipaggiamento di un cannello (o torcia plasma) per taglio verticale.
In funzione dell'equipaggiamento, la larghezza di lavoro potrebbe essere ridotta.

* Largeur utile valable pour machine équipée de chalumeaux verticaux, coupe à 1 chalumeau par tôle.
La largeur utile peut être réduite en fonction du nombre de chalumeaux.

** La larghezza e l'altezza totale dipendono dall'equipaggiamento
e possono differire dai valori sopra indicati.

** En fonction de l'équipement machine, les cotes d'encombrement
peuvent être différentes de celles indiquées ci-dessus.

Tutti i valori in mm.
Toutes les valeurs sont en mm.

Messer Griesheim France SA
BP 325 - 22 avenue du Québec
F-91958 Courtaboeuf cedex
Tél. + 33 1 69 82 19 11
Fax + 33 1 69 82 19 12
E-mail: joel.garcia@messer-mgf.fr
Internet: www.messer-cs.de

Messer Griesheim Saldatura S.r.L.
Piazza Stefano Turr, 5
201149 Milano
Tel. + 39 02 3 65 56 70 0
Fax + 39 02 3 65 56 70 8
E-mail: sala.cutting@messer.it
E-mail: perego.cutting@messer.it
internet: www.messer-cs.de

MESSER 
Cutting Systems

Part of the Messer World 