

LaserMat®

Qualität auf höchstem Niveau
The apex of quality



LaserMat®

Qualität auf höchstem Niveau

The apex of quality

– Technologieführer für große Bleche – *Technology leader for large sheets*

1. schnellste Laserschneidanlage in diesem Segment
2. multiprozessfähig
3. kompromißlose Präzision

1. *fastest laser cutting system in this segment*
2. *multi-process capability*
3. *uncompromising precision*

Die schnellste Laserschneidanlage in diesem Segment mit kompromissloser Präzision und der Option für mehrere Prozesse.

The fastest laser cutting system in this segment with uncompromising precision and the option of multiple processes

LaserMat®



– Das Optimum an Schneidkultur

– *The Optimum in cutting culture*

1. Höchste Positioniergenauigkeit über die gesamte Arbeitsfläche (typisch +/- 0,1 mm bei einer 6.000 x 3.000 mm Anlage)

2. Höchste Positioniergeschwindigkeiten von 60 m/min je Achse durch schwingungsfreie Brückenkonstruktion

3. Höchste Beschleunigungen bis zu 0,5 g durch wartungsfreie AC Motoren (3,8 kW)

4. Zentraler Bedienstand einschließlich Prozess-Beobachtung über Video - Bildschirm

5. Patentierte Magnethalterung zum Schutz des Schneidkopfes

6. 4 bis 8 CNC-Achsen mit einer Auflösung von 0,001 mm

7. Strahlweglängenkompensation ermöglicht gleiche Schneidbedingungen über den gesamten Arbeitsbereich

8. Laserschutzklasse 1 durch kompakte Laserschutz-einrichtung mit guter Zugänglichkeit

Mögliche Multiprozesse

1. Inkjet:

- Hochgeschwindigkeitsmarkieren zum dauerhaften Beschriften

2. Fasenkopf:

- Fasenschneiden bis 45° zur Schweisskanten-vorbereitung

1. Highest positioning accuracy over the entire working area (typical +/- 0.1 mm on a 6.000 x 3.000 mm system)

2. High positioning speed of 60 m/min for each axis due to oscillation-free bridge design

3. Highest acceleration up to 0,5 g due to maintenance free AC servo motors (3,8 kW)

4. Central operating station including process monitoring by video

5. Patented magnetic holder for protection of the cutting head

6. 4 to 8 CNC-axes with resolution of 0,001 mm

7. Beam length compensation allows same cutting conditions over the entire working area

8. Laser safety class 1 due to compact clamshell cover with good access

Possible multiprocessing

1. Inkjet:

- high speed system for permanent marking

2. Beveling:

- bevel cutting up to 45° for welding edge preparation



Schweißkantenvorbereitung mit einem Werkzeug
Weld seam preparation with one tool



Fasenschneiden bis 45° (59°) zur Schweißkantenvorbereitung
Bevel cutting up to 45° (59°) for weld preparations



Hochgenaue Linearführung in Längs- und Querrichtung kombiniert mit wartungsfreien AC-Motoren sorgen für Schnelligkeit und Präzision
High accuracy linear guides for longitudinal and transverse motion combined with maintenance free AC motors ensure speed and precision

Technische Daten

Technical Data

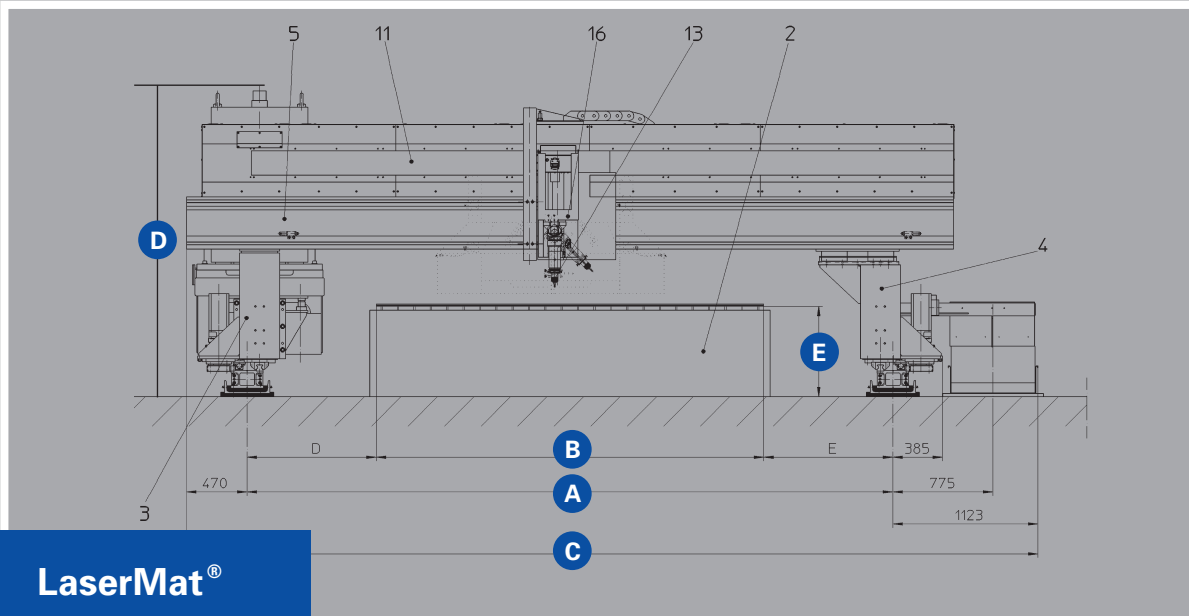

LaserMat®

LaserMat®		4200	5000	6000
A	Spurbreite Truck Width	4200 mm	5000 mm	6000 mm
B	Arbeitsbreite Working Width	2500 mm	3000 mm	4200 mm
C	Gesamtbreite Total Width	5793 mm	6730 mm	7593 mm
D	Gesamthöhe Total Height	2370 mm	2370 mm	2370 mm
E	Tischhöhe Table Height	700 mm	700 mm	700 mm
	Gesamtlänge Total Length	5260 mm	5260 mm	5260 mm

alle Angaben in mm
all dimensions in mm

MESSER 
Cutting & Welding

Messer Cutting & Welding GmbH
Otto-Hahn-Straße 2-4
D-64823 Groß-Umstadt
Tel. +49 (0) 6078 787-0
Fax +49 (0) 6078 787-150
info@messer-cw.de
www.messer-cw.de

Part of the Messer World 